



Universidad
César Vallejo

MEMORIA INSTITUCIONAL 2021

ÍNDICE

I.	AUTORIDADES.....	pág.2
II.	CARTA DEL FUNDADOR	pág.9
III.	DIAGNÓSTICO DE LA EDUCACIÓN.....	pág.11
IV.	ASPECTOS INSTITUCIONALES.....	pág.20
	4.1 Línea de tiempo.....	pág.21
	4.2 Licenciamiento.....	pág.22
	4.3 Acreditación.....	pág.23
	4.4 Oferta académica.....	pág.28
	4.5 Innovación.....	pág.38
V.	ESTRUCTURA DE GOBIERNO	pág.41
	5.1 Plan estratégico institucional.....	pág.42
	5.2 Misión, visión, valores y política de la calidad.....	pág.46
	5.3 Estatuto / Reglamento General.....	pág.48
	5.4 Organigrama.....	pág.49
VI.	ASPECTOS GENERALES.....	pág.51
	6.1. UCV EN CIFRAS.....	pág.52
	6.1.1 Postulantes e Ingresantes.....	pág.52
	6.1.2 Matriculados.....	pág.60
	6.1.3 Egresados.....	pág.61
	6.1.4 Personal docente	pág.62
	6.1.5 Personal administrativo.....	pág.68
VII.	EVENTOS Y RECONOCIMIENTOS DESTACADOS.....	pág.69
VIII.	VICERRECTORADO ACADÉMICO.....	pág.74
	8.1 Facultades y escuelas.....	pág.74
	8.2 Escuela de posgrado.....	pág.104
	8.3 Programa de formación Humanística.....	pág.109
	8.4 Programa de formación para adultos.....	pág.111
IX.	VICERRECTORADO DE INVESTIGACIÓN.....	pág.114
X.	VICERRECTORADO DE BIENESTAR.....	pág.117
XI.	DIRECCIÓN DE RESPONSABILIDAD SOCIAL UNIVERSITARIO.....	pág.123
	11.1 Oficina de Responsabilidad Social.....	pág.124
	11.2 Escuela de Líderes Escolares.....	pág.127
XII.	ÁREAS ADMINISTRATIVAS.....	pág.130
	12.1 Dirección de Relaciones Internacionales.....	pág.131
	12.2 SSOMA	pág.133
	12.3 Centro de Información.....	pág.142
	12.4 Bolsa de Trabajo y Seguimiento del Graduado.....	pág.147
	12.5 Infraestructura y Servicios Generales.....	pág.155
XIII.	RESULTADOS ADMINISTRATIVO Y FINANCIERO.....	pág.160

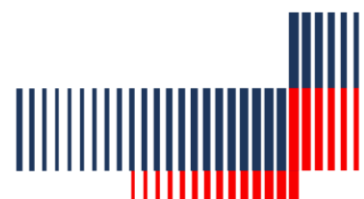



I. AUTORIDADES



Jeannette Tantaleán Rodríguez
RECTORA



Heraclio Campana Añasco
VICERRECTOR ACADÉMICO



Jorge Salas Ruiz
VICERRECTOR DE INVESTIGACIÓN



Veronika Calderón Rojas
VICERRECTORA DE BIENESTAR UNIVERSITARIO





Karina Cárdenas Ruiz
GERENTA GENERAL



Beatriz Merino Lucero
PRESIDENTA EJECUTIVA



Alcibíades Sime Márquez
Director general
campus Piura



Julio Zárate Suárez
Director general
campus San Juan de Lurigancho



Augusto López Paredes
Director general
campus Ate



José Luis Castagnola Sánchez
Director general
campus Los Olivos

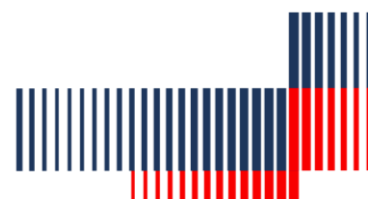



Mabel Otiniano León
Directora general
campus Chepén



Tania Noelia Ruiz Gómez
Directora general
campus Chimbote



Ana Teresa Fernández Gill
Directora general
campus Trujillo



Dick Acuña Navarro
Director general
campus Tarapoto



Luis Angulo Cabanillas
Director general
campus Huaraz



Rosa Mabel Contreras Julián
Directora general
campus Moyobamba

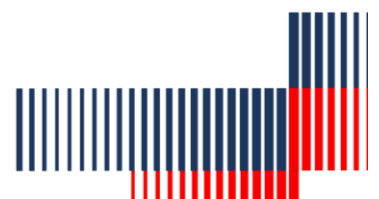



Raúl Valencia Medina
Director general
campus Callao



Humberto Acuña Peralta
Director general
campus Chiclayo

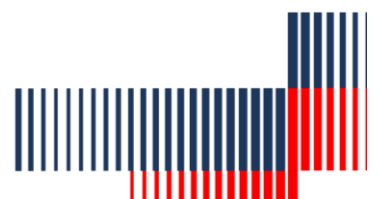

II. CARTA DEL FUNDADOR

El sueño de transformar la educación nació en Trujillo, un 12 de noviembre de 1991, gracias al espíritu emprendedor de su fundador, y un grupo de destacados intelectuales decididos a construir una universidad a la que pudiera acceder todo peruano que quisiera salir adelante. Hoy, 30 años después, nuestro espíritu emprendedor sigue intacto, alentado por el ejemplo de los miembros de una institución sólida y moderna. En cada uno de ellos vemos una nueva oportunidad para nuestro país de transformar su realidad. Vemos en nuestros docentes a profesionales comprometidos con la educación y con el desarrollo de sus estudiantes. Vemos en nuestros egresados a embajadores de nuestros valores y de nuestra formación. Vemos en cada uno de nuestros estudiantes a un emprendedor en potencia, capaz de contribuir al desarrollo de su país con actitud ética y sentido humanista. Vemos en ti a una persona decidida, que no les teme a los retos. En la Universidad César Vallejo nos sentimos felices porque, luego de treinta años de labor educativa, hemos llegado a tocar los destinos de cien mil estudiantes a nivel nacional. Gracias a cada uno de ellos y a sus familias por confiarnos su formación profesional. Desde aquí, reafirmamos nuestro compromiso de trabajar para dotarlos de la mejor formación y de las mejores herramientas para salir adelante. Estamos orgullosos de nuestros logros, pero no nos conformamos con ellos. Es esa permanente inconformidad la que nos ha empujado siempre a avanzar, a exigirnos más, a entregarlo todo. Y no esperamos menos de nuestros estudiantes. Construimos este proyecto con perseverancia y hoy lo seguimos alimentando de innovación. Aprender para innovar, innovar para emprender. Esta es la esencia de una institución joven, no por sus años, sino por su espíritu. Esta es la esencia de una universidad que se reinventa día a día por sus estudiantes y para su comunidad. Este es el espíritu de una universidad innovadora para gente que quiere salir adelante.



César Acuña Peralta
FUNDADOR

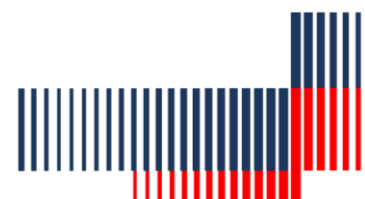

III. DIAGNÓSTICO DE LA EDUCACIÓN

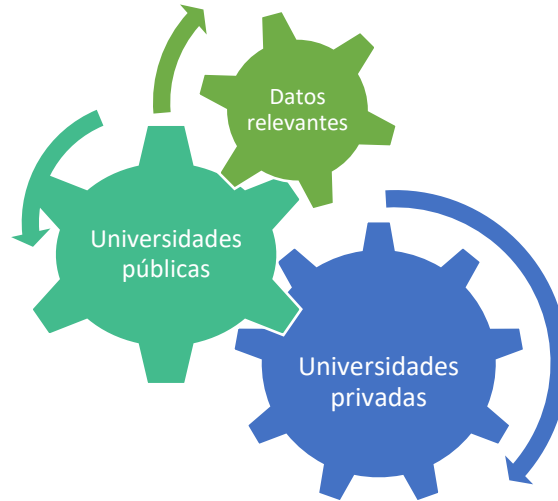

PREGRADO

Su análisis bajo el perfil sociodemográfico: Composición por sexo.

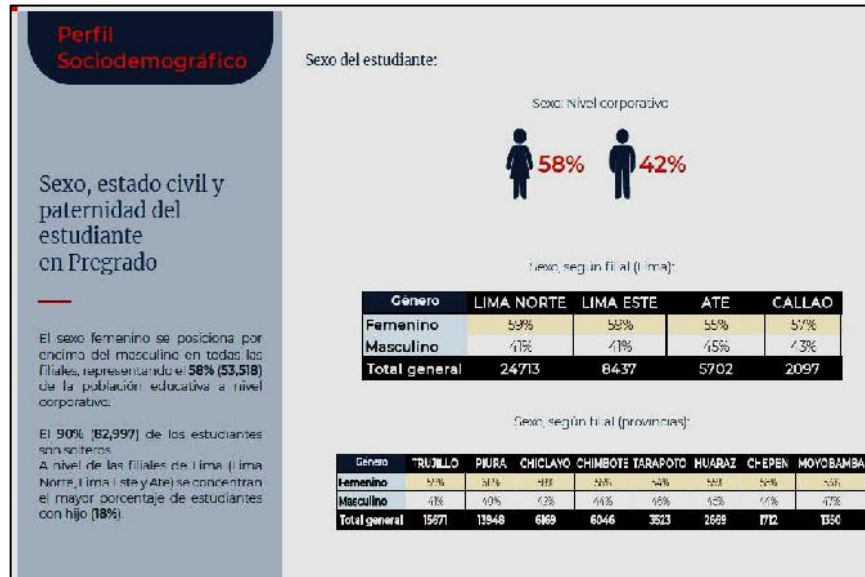

Fuente: Dirección de Marketing.





Su análisis bajo el perfil sociodemográfico: Gestión educativa de procedencia.

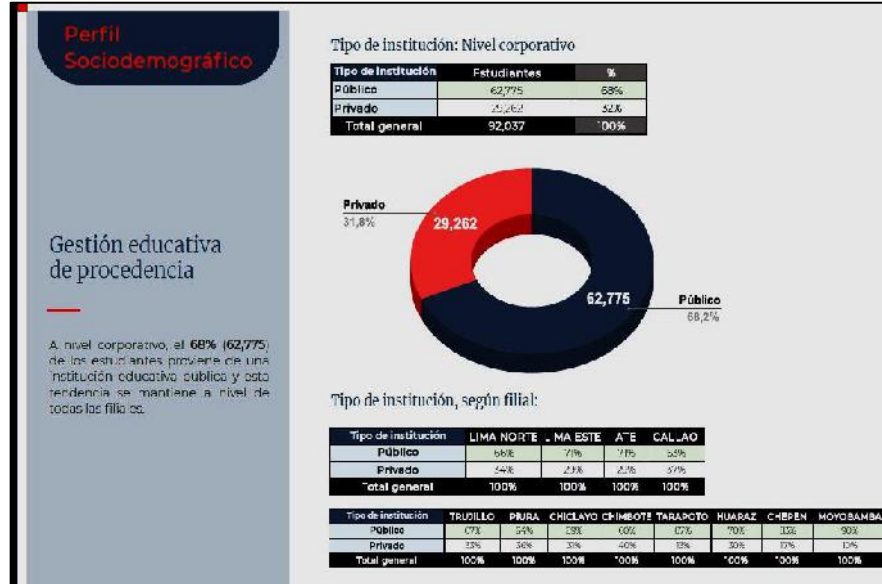

Fuente: Dirección de Marketing.

Su análisis bajo el perfil sociodemográfico: Nivel socioeconómico.

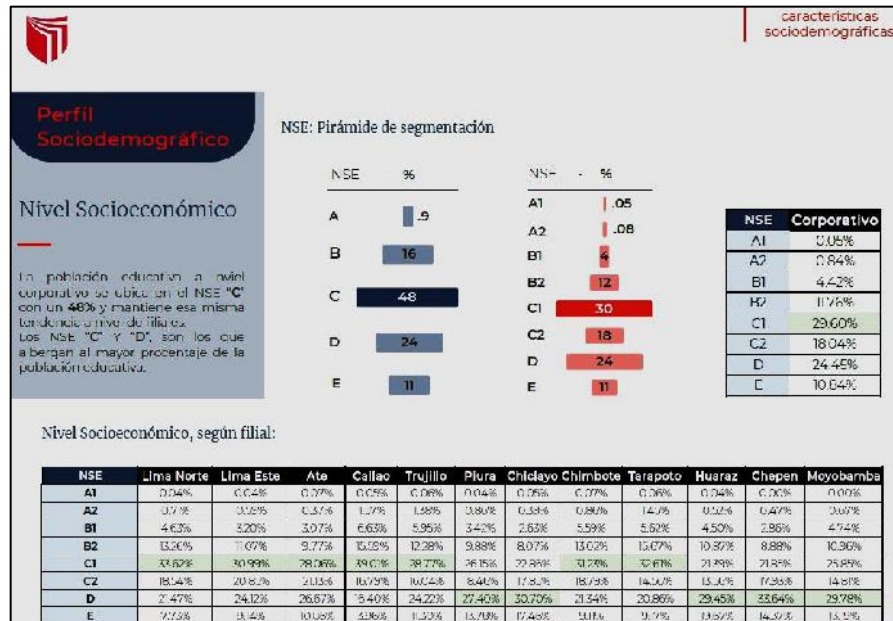

Fuente: Dirección de Marketing.

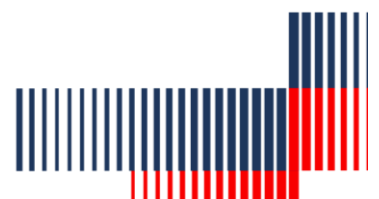

Su análisis bajo el perfil sociodemográfico: Composición por grupo etario.

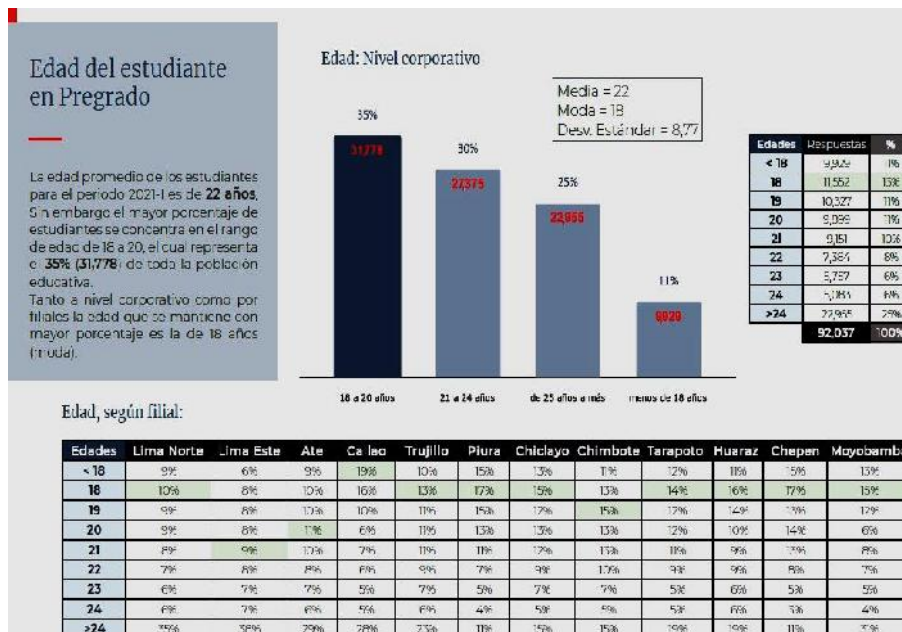

Fuente: Dirección de Marketing.

PFA

Su análisis bajo el perfil sociodemográfico: Composición por sexo, estado civil y paternidad del

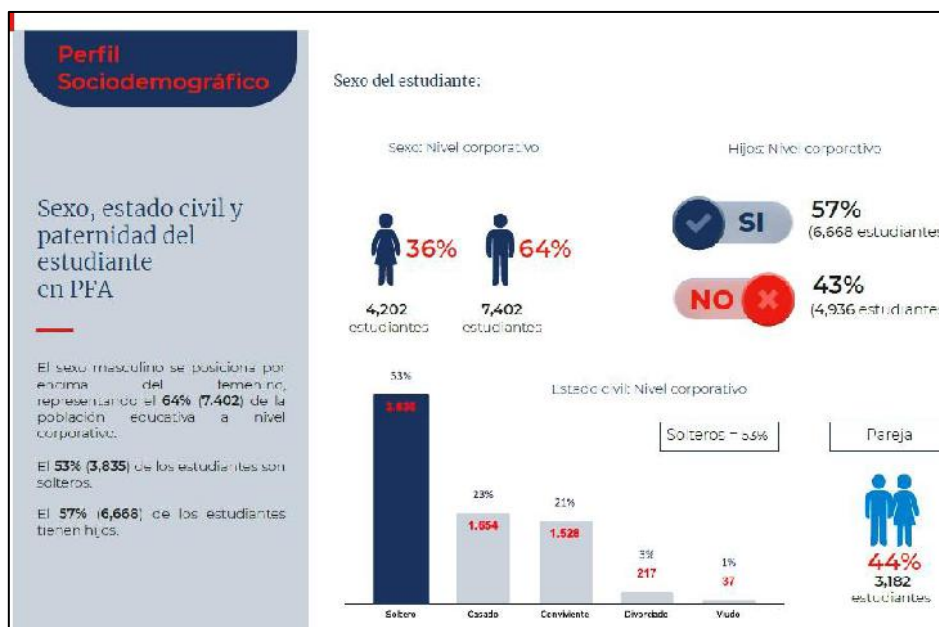

Fuente: Dirección de Marketing.

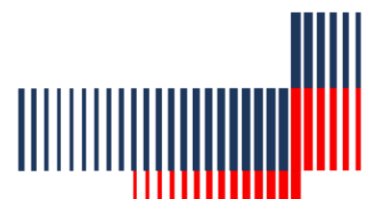

Su análisis bajo el perfil sociodemográfico:
Gestión educativa de procedencia.

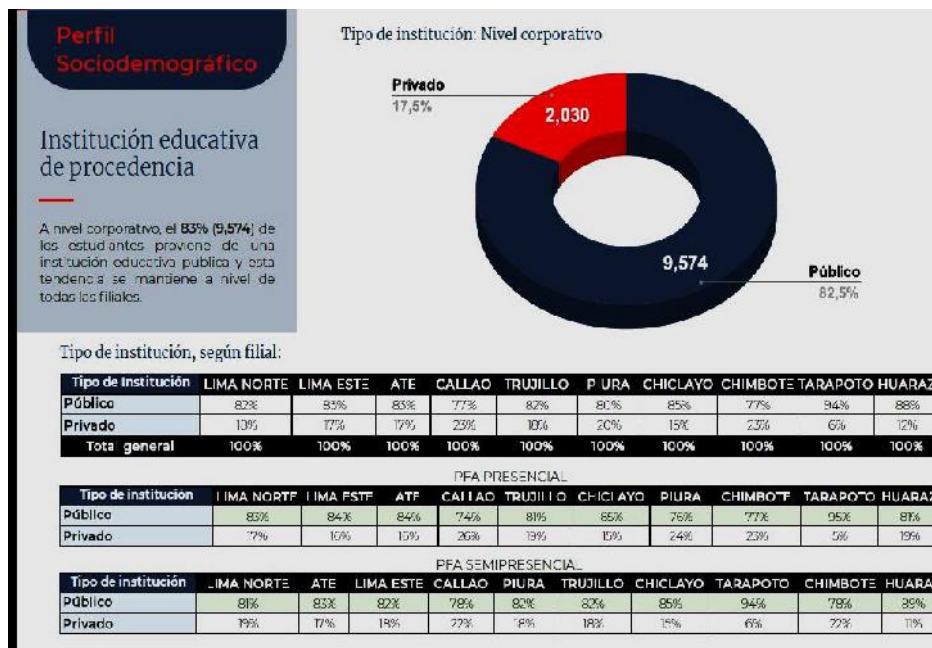

Fuente: Dirección de Marketing.

Su análisis bajo el perfil sociodemográfico:
Nivel socioeconómico.

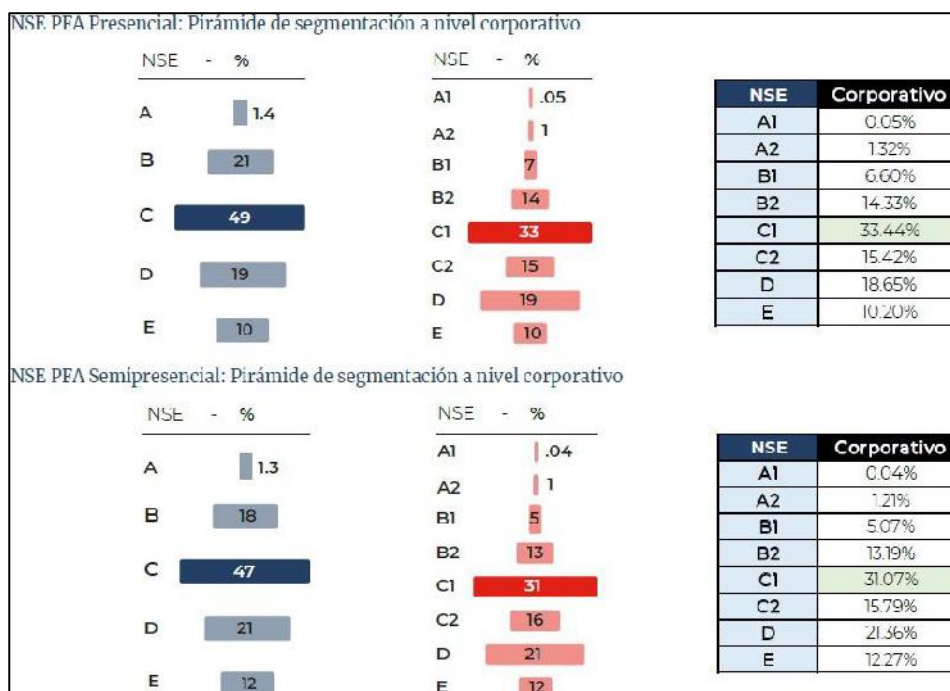

Fuente: Dirección de Marketing.

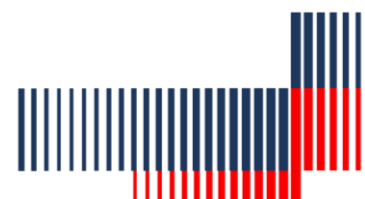



Su análisis bajo el perfil sociodemográfico: Composición por grupo etario.

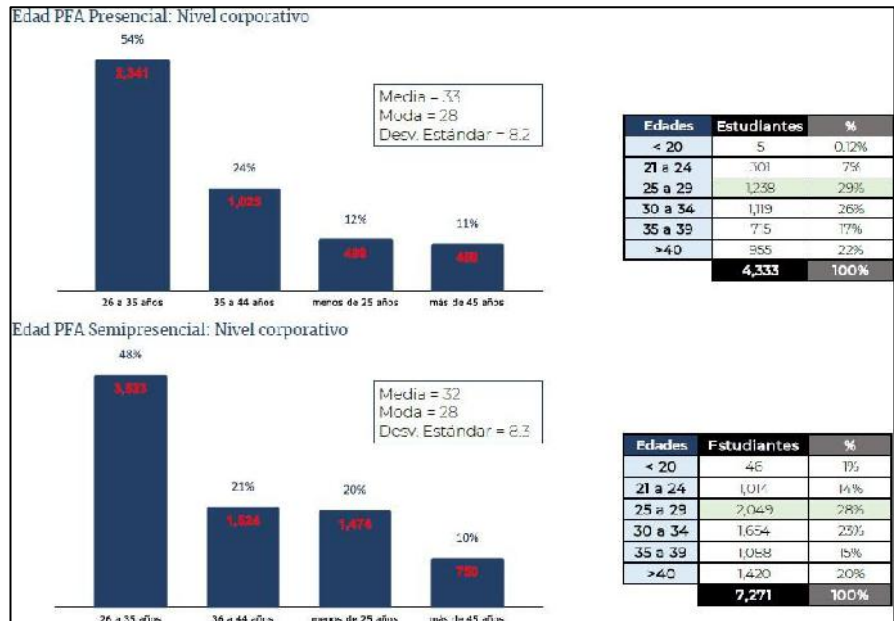

Fuente: Dirección de Marketing.

POGRADO

Su análisis bajo el perfil sociodemográfico: Composición por grupo etario.

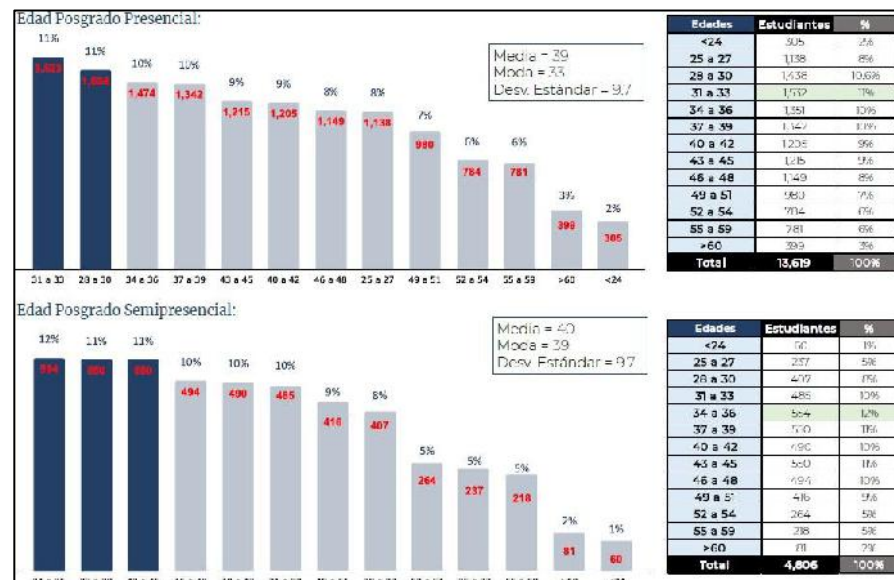

Fuente: Dirección de Marketing.



Presencia a nivel nacional del Posgrado.

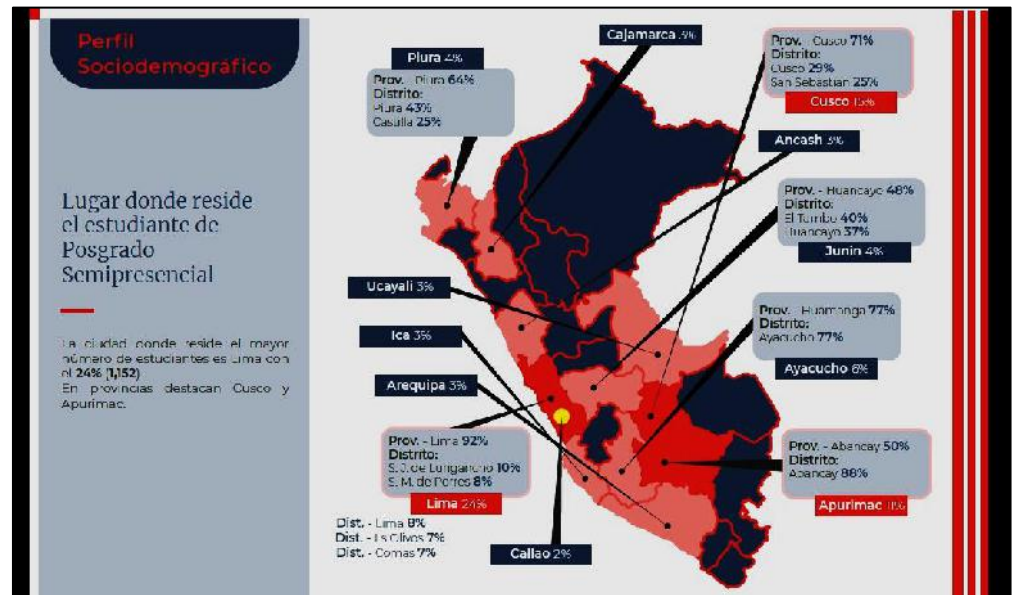

Fuente: Dirección de Marketing.

Su análisis bajo el perfil sociodemográfico: Gestión educativa de procedencia.

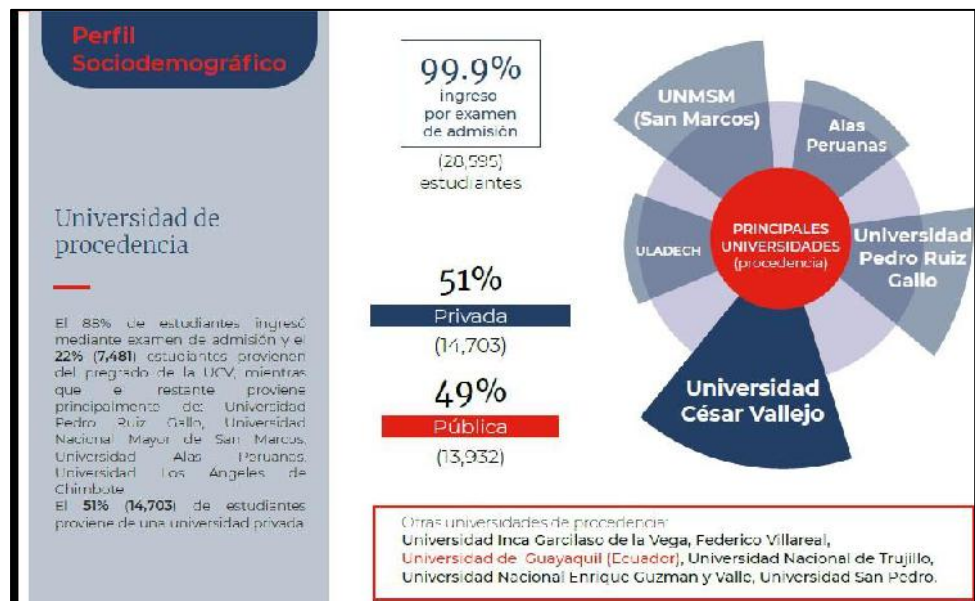

Fuente: Dirección de Marketing.

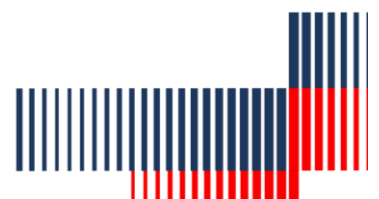

RANKING DE LAS MEJORES UNIVERSIDADES DEL PERÚ

La UCV ascendió un peldaño con respecto a sus competidoras privadas, pasando en el Ranking General del puesto 13 al 10 en contexto pospandemia y virtualidad.

RK21	RK20	UNIVERSIDAD	RÉGIMEN	CIUDAD	AÑO DE CREACIÓN	DATOS SIGNIFICATIVOS (1)			
						TOTAL CARRERAS PREGRADO	TOTAL ALUMNOS	TOTAL DOCENTES	% DOCENTES FULL TIME
1	1	Pontificia Universidad Católica del Perú	Privada	Lima	1917	65	26.092	2.830	25%
2	2	Universidad Peruana Cayetano Heredia	Privada Asociativa	Lima	1961	22	6.046	1.443	26%
3	3	Universidad del Pacífico	Privada asociativa	Lima	1962	9	4.626	434	25%
4	4	Universidad Peruana de Ciencias Aplicadas	Privada	Lima	1994	56	60.536	4.038	26%
5	-	Universidad Nacional de Ingeniería	Pública	Lima	1876	28	12.466	1.244	59%
6	7	Universidad San Ignacio de Loyola	Privada	Lima	1995	42	22.608	843	31%
7	6	Universidad de Piura	Privada asociativa	Piura	1969	24	17.794	339	86%
8	11	Universidad Científica del Sur	Privada	Lima	1998	23	13.119	1.317	23%
9	5	Universidad Nacional Agraria La Molina	Pública	Lima	1902	12	8.376	519	95%
10	13	Universidad César Vallejo	Privada	Trujillo*	1991	27	90.462	3.806	30%

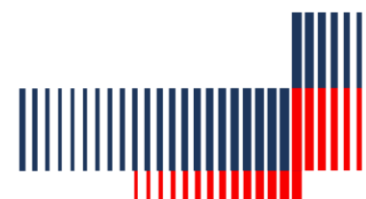

11	8	Universidad Continental	Privada	Huancayo*	1998	29	33.741	1.298	31%
12	12	Universidad Ricardo Palma	Privada asociativa	Lima	1969	18	13.180	386	55%
13	17	Universidad Privada de Tacna	Privada asociativa	Tacna	1985	27	6.546	471	31%
14	15	Universidad Privada del Norte	Privada	Trujillo*	1994	39	73.898	2.090	29%
15	-	Universidad Privada Norbert Wiener	Privada	Lima	1996	17	19.069	894	24%
16	9	Universidad Nacional de Piura	Pública	Piura	1961	35	12.140*	594	96%
17	16	Universidad Católica Santo Toribio de Mogrovejo	Privada asociativa	Chiclayo	1998	18	9.667	776	29%
18	-	Universidad Peruano Alemana	Privada	Lima	2013	2	142	38	29%
19	-	Universidad Peruana San Juan Bautista	Privada	Lima	1997	16	14.941	1.783	30%
20	-	Universidad Nacional de Moquegua	Pública	Moquegua	2005	8	210	49%	49%

			DIMENSIONES DE ANÁLISIS							
% MUJERES ENTRE LOS DOCENTES FULL TIME	% DOCENTES CON PHD	% MUJERES EN GOBIERNO CORPORATIVO (2)	CALIDAD DOCENTE	INVESTIGACIÓN E INNOVACIÓN	ACREDITACIÓN	INTERNACIONALIZACIÓN	INFRAESTRUCTURA	INCLUSIÓN	SELECTIVIDAD	ÍNDICE CALIDAD 2021
34%	25%	43%	94,6	92,0	44,0	78,8	78,8	78,8	78,8	78,3

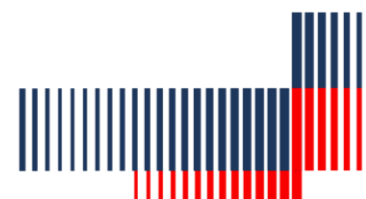

47%	10%	27%	68,3	100,0	21,8	75,9	54,4	100,0	75,9	76,6
30%	28%	45%	94,8	52,5	57,6	71,9	64,1	96,1	71,9	75,5
38%	7%	40%	75,1	56,6	100,0	60,6	69,5	92,7	60,6	75,4
19%	17%	21%	78,4	50,1	87,6	100,0	72,8	57,6	100,0	65,7
34%	18%	49%	77,0	45,1	88,8	64,4	51,6	52,8	64,4	64,8
39%	44%	29%	100,0	43,4	25,2	63,7	45,3	68,6	63,7	62,2
41%	9%	38%	75,0	59,1	40,0	74,1	44,1	93,0	74,1	61,4
33%	28%	27%	87,1	49,6	19,0	94,9	100,0	62,9	94,9	60,4
44%	30%	38%	83,2	49,5	33,6	24,6	61,2	79,8	24,6	60,0
32%	11%	17%	75,2	43,6	79,2	32,5	43,3	73,9	32,5	59,7
37%	28%	12%	74,1	34,8	66,3	17,6	83,4	71,9	17,6	57,5
41%	15%	48%	75,0	29,6	44,4	61,9	67,4	83,7	61,9	54,0
38%	8%	41%	74,3	42,4	27,0	22,8	39,2	84,3	22,8	52,3
48%	19%	50%	72,8	31,6	57,2	33,1	37,9	81,9	33,1	51,3
12%	38%	13%	81,5	31,6	10,8	74,6	76,7	54,9	74,6	49,8
44%	9%	59%	71,4	30,2	6,3	75,4	43,3	68,0	75,4	48,0
42%	13%	20%	67,0	21,1	6,3	50,5	100,0	81,6	50,5	44,7
31%	11%	30%	73,0	31,6	15,3	34,5	43,3	76,8	34,5	44,5
17%	0%	7%	55,4	33,4	6,3	95,7	69,9	45,7	95,7	41,7

(1) Muestran aspectos que caracterizan a la universidad o que ilustran su rendimiento en las dimensiones de análisis, pero no comprenden el total de la información procesada.

(2) Comprende rectores, vicerrectores, decanos, directores de programas académicos N.D.: No hay dato.

Fuente: Ranking de Universidades del Perú 2021 -AméricaEconomíaIntelligence /setiembre-octubre2021

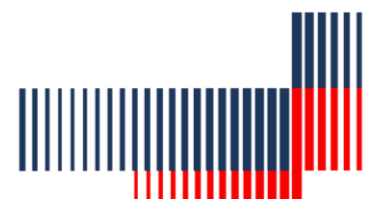

IV. ASPECTOS INSTITUCIONALES

4.1. Línea de tiempo

A continuación, la línea de tiempo de cómo la Universidad César Vallejo va creciendo y expandiéndose en todo el Perú; por eso somos uno de los consorcios universitarios más grandes del país.

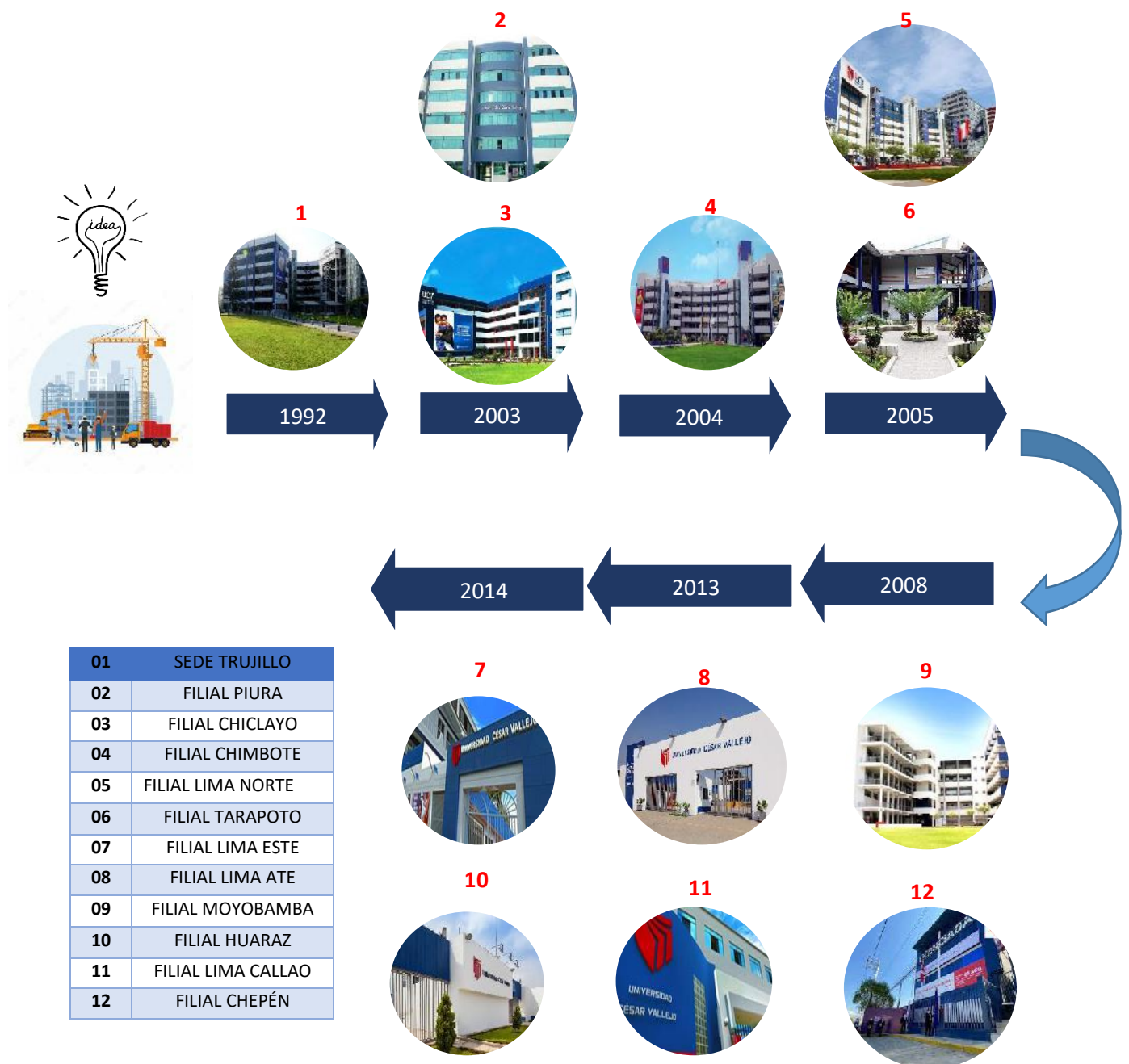

4.2. Licenciamiento



En el marco del cumplimiento de la Ley Universitaria, la Universidad César Vallejo(UCV) recibió el 12 de junio del 2019 el licenciamiento institucional por parte de **Sunedu**, el cual certifica que cumple con todas las **condiciones básicas de calidad** exigidas para ofrecer el servicio de educación superior en el país.



4.3. Acreditación

En el año 2021, las 14 escuelas profesionales acreditadas a nivel nacional en nuestros centros de estudios mantuvieron la aprobación del Sistema Nacional de Evaluación, Acreditación y Certificación de la Calidad Educativa (Sineace).



ADMINISTRACIÓN

Carrera profesional acreditada en:

- ✓ La filial Lima (campus: Ate, SJL y Los Olivos).
- ✓ Campus Callao.
- ✓ Filial Chimbote.
- ✓ Filial Trujillo.



ENFERMERÍA

Carrera profesional acreditada en:

- ✓ Campus de Lima (SJL y Los Olivos).
- ✓ Filial Trujillo.



NUTRICIÓN

Carrera profesional acreditada en la sede Trujillo.



INGENIERÍA CIVIL

Carrera profesional
acreditada en la sede Trujillo.



INGENIERÍA INDUSTRIAL

Carrera profesional
acreditada en la sede Trujillo.



CONTABILIDAD

Carrera profesional
acreditada en la filial de
Chimbote.

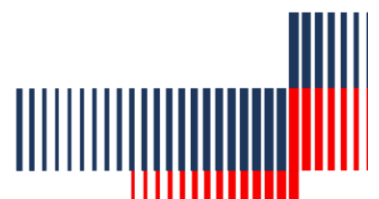



EDUCACIÓN INICIAL

Carrera profesional acreditada en:

- ✓ Campus de Lima (SJL y Los Olivos).
- ✓ Filial Chiclayo.



DERECHO

Carrera profesional acreditada en la filial Lima (campus: Ate, SJL y Los Olivos) y Callao.

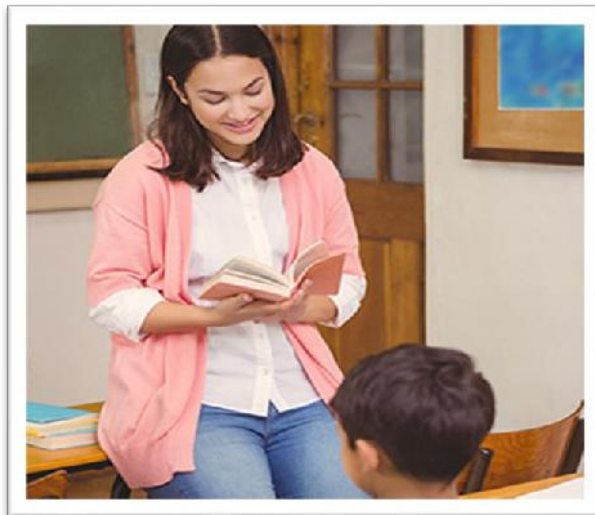

EDUCACIÓN PRIMARIA

Carrera profesional acreditada en el campus de Los Olivos.

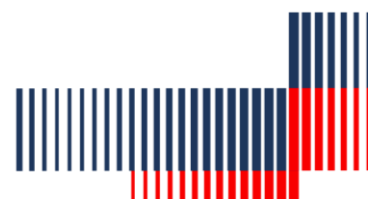

c

INGENIERÍA AMBIENTAL

Carrera profesional acreditada en los campus de Lima (SJL y Los Olivos).



CERTIFICACIÓN ISO 9001:2015

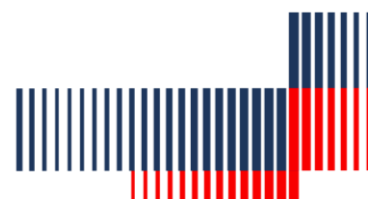

Como fruto de su labor de mejoramiento continuo y su propósito de mantener altos estándares de calidad, la Universidad César Vallejo recibió el pasado 28 de mayo del 2021 la certificación del Sistema de Gestión de Calidad (SIGA) en la norma ISO 9001:2015.

SGS-UKAS United Kingdom Accreditation Service hizo la entrega formal del certificado a la Dra. Mercedes López García, directora del Sistema de Gestión de Calidad.

EVALUACIÓN EXTERNA CON FINES DE ACREDITACIÓN



Los programas de estudios de Ingeniería Industrial, Nutrición y Psicología se presentaron del 17 al 19 de noviembre del 2021 a la Evaluación Externa con fines de Acreditación a nivel nacional.



Escuela Profesional de Nutrición



Escuela Profesional de Psicología



Escuela Profesional de Ingeniería Industrial

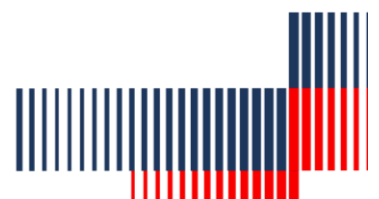

4.4. Oferta Académica
PREGRADO
PROGRAMAS ACTIVOS POR FILIAL EN EL PREGRADO 2021
Semestre 2021-1

PROGRAMA / CAMPUS	CALLAO	CHEPÉN	CHICLAYO	CHIMBOTE	HUARAZ	LIMA ATE	LIMA ESTE	LIMA NORTE	MOYOBAMBA	PIURA	TARAPOTO	TRUJILLO	Total
FACULTAD DE CIENCIAS DE LA SALUD													
ENFERMERÍA							x	x		x		x	4
ESTOMATOLOGÍA										x			1
MEDICINA										x		x	2
NUTRICIÓN							x					x	2
OBSTETRICIA												x	1
PSICOLOGÍA	x		x	X	x	x	x	x	x	x	x	x	11
PSICOLOGÍA ORGANIZACIONAL			x										1
FACULTAD DE CIENCIAS EMPRESARIALES													
ADMINISTRACIÓN	x	x	x	X	x	x	x	x	x	x	x	x	12
ADMINISTRACIÓN EN TURISMO Y HOTELERÍA	x					x	x	x		x	x	x	7
CONTABILIDAD	x	x	x	X	x	x	x	x	x	x	x	x	12
ECONOMÍA								x					1
MARKETING Y DIRECCIÓN DE EMPRESAS			x				x	x		x		x	5
NEGOCIOS INTERNACIONALES	x		x			x	x	x		x		x	7
FACULTAD DE DERECHO Y HUMANIDADES													
ARTE Y DISEÑO GRÁFICO EMPRESARIAL								x					1
CIENCIAS DE LA COMUNICACIÓN	x			X		x	x	x				x	6
CIENCIAS DEL DEPORTE												x	1

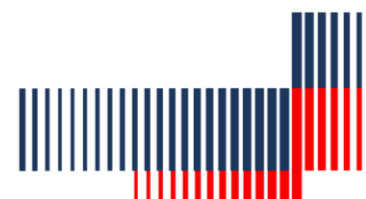

DERECHO	x	x	x	X	x	x	x	x	x	x	x	x	12
EDUCACIÓN EN IDIOMAS												x	1
EDUCACIÓN INICIAL			x				x	x				x	4
EDUCACIÓN PRIMARIA			x					x				x	3
TRADUCCIÓN E INTERPRETACIÓN			x					x		x		x	4
FACULTAD DE INGENIERÍA Y ARQUITECTURA													
ARQUITECTURA				X	x		x	x		x	x	x	7
INGENIERÍA AGROINDUSTRIAL												x	1
INGENIERÍA AGROINDUSTRIAL Y COMERCIO EXTERIOR												x	1
INGENIERÍA AMBIENTAL			x				x	x	x		x	x	6
INGENIERÍA CIVIL	x		x	X	x	x	x	x	x	x	x	x	11
INGENIERÍA DE MINAS			x										1
INGENIERÍA DE SISTEMAS	x					x	x	x		x	x	x	7
INGENIERÍA EMPRESARIAL			x					x		x			3
INGENIERÍA INDUSTRIAL	x	X	x	X	x	x	x	x		x		x	10
INGENIERÍA MECÁNICA												x	1
INGENIERÍA MECÁNICA ELÉCTRICA			x									x	2
TOTAL GENERAL	10	4	16	8	7	10	16	20	6	16	9	26	148

Fuente: Dirección de Registros Académicos.

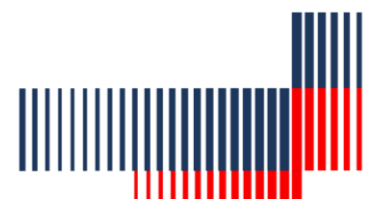

PROGRAMA DE FORMACIÓN PARA ADULTOS
PROGRAMAS ACTIVOS POR FILIAL EN EL PFA 2021
Semestre 2021-1

PROGRAMA / CAMPUS	CALLAO	CHICLAYO	CHIMNOTE	HUARAZ	LIMA ATE	LIMA ESTE	LIMA NORTE	PIURA	TARAPOTO	TRUJILLO	Total
FACULTAD DE CIENCIAS DE LA SALUD											
PSICOLOGÍA			x							x	2
FACULTAD DE CIENCIAS EMPRESARIALES											
ADMINISTRACIÓN	x	X	x	x	x	x	x	x	x	x	10
CONTABILIDAD	x	X	x		x	x	x	x	x	x	9
MARKETING Y DIRECCIÓN DE EMPRESAS						x					1
NEGOCIOS INTERNACIONALES	x										1
FACULTAD DE DERECHO Y HUMANIDADES											
DERECHO							x	x		x	3
FACULTAD DE INGENIERÍA Y ARQUITECTURA											
INGENIERÍA CIVIL		X	x	x	x	x	x	x	x	x	9
INGENIERÍA DE SISTEMAS						x	x	x	x		4
INGENIERÍA INDUSTRIAL	x	X	x	x	x	x	x	x		x	9
INGENIERÍA MECÁNICA ELÉCTRICA		X								x	2
TOTAL GENERAL	4	5	5	3	4	6	6	6	4	7	50

Fuente: Dirección de Registros Académicos.

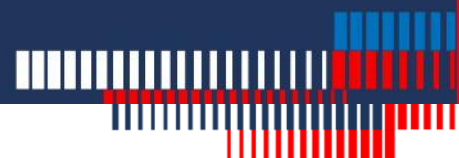

POSGRADO PRESENCIAL
PROGRAMAS ACTIVOS POR FILIAL EN POSGRADO 2021
Semestre 2021-1

PROGRAMA / CAMPUS	CALLAO	CHEPEN	CHICLAYO	CHIMBOTE	LIMA ATE	LIMA ESTE	LIMA NORTE	PIURA	TARAPOTO	TRUJILLO	Total
DOCTORADO											
DOCTORADO EN ADMINISTRACIÓN				x			x			x	3
DOCTORADO EN ARQUITECTURA										x	1
DOCTORADO EN COMUNICACIÓN SOCIAL										x	1
DOCTORADO EN DERECHO							x		x	x	3
DOCTORADO EN EDUCACIÓN			X	x	x	x	x	x		x	7
DOCTORADO EN GESTIÓN PÚBLICA Y GOBERNABILIDAD			X		x	x	x	x	x	x	7
DOCTORADO EN PSICOLOGÍA							x			x	2
MAESTRÍA											
MAESTRÍA EN ADMINISTRACIÓN DE LA EDUCACIÓN		x	X	x	x	x	x	x	x	x	9
MAESTRÍA EN ADMINISTRACIÓN DE NEGOCIOS – MBA			X	x		x	x	x	x	x	7
MAESTRÍA EN ARQUITECTURA										x	1
MAESTRÍA EN DERECHO PENAL Y PROCESAL PENAL				x			x		x	x	4
MAESTRÍA EN DIDÁCTICA EN IDIOMAS EXTRANJEROS							x				1
MAESTRÍA EN DOCENCIA UNIVERSITARIA			X			x	x	x		x	5
MAESTRÍA EN EDUCACIÓN						x	x				2
MAESTRÍA EN EDUCACIÓN INFANTIL Y NEUROEDUCACIÓN							x				1
MAESTRÍA EN FINANZAS							x				1
MAESTRÍA EN GERENCIA DE OPERACIONES Y LOGÍSTICA							x			x	2
MAESTRÍA EN GESTIÓN DE LOS SERVICIOS DE LA SALUD			X	x	x	x	x	x	x	x	8

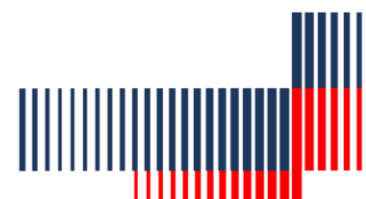

MAESTRÍA EN GESTIÓN DEL TALENTO HUMANO			X	x			x			x	4
MAESTRÍA EN GESTIÓN PÚBLICA	x		X	x	x	x	x	x	x	x	9
MAESTRÍA EN INGENIERÍA CIVIL CON MENCIÓN EN DIRECCIÓN DE EMPRESAS DE LA CONSTRUCCIÓN							x		x	x	3
MAESTRÍA EN INGENIERÍA DE SISTEMAS CON MENCIÓN EN TECNOLOGÍAS DE LA INFORMACIÓN							x			x	2
MAESTRÍA EN INTERVENCIÓN PSICOLÓGICA				x						x	2
MAESTRÍA EN PROBLEMAS DE APRENDIZAJE						x	x			x	3
MAESTRÍA EN PSICOLOGÍA EDUCATIVA			X	x	x		x	x	x	x	7
MAESTRÍA EN RELACIONES PÚBLICAS E IMAGEN CORPORATIVA				x						x	2
TOTAL GENERAL	1	1	9	11	6	9	21	8	9	22	97

Fuente: Dirección de Registros Académicos.

POSGRADO SEMIPRESENCIAL

PROGRAMAS ACTIVOS POR FILIAL EN POSGRADO 2021

Semestre 2021-1						
PROGRAMA / CAMPUS	LIMA ESTE	LIMA NORTE	PIURA	TARAPOTO	TRUJILLO	Total
DOCTORADO						
DOCTORADO EN ADMINISTRACIÓN		x				1
DOCTORADO EN EDUCACIÓN		x	x		x	3

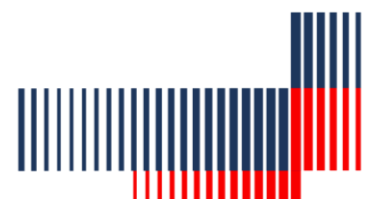

DOCTORADO EN GESTIÓN PÚBLICA Y GOBERNABILIDAD	x	x		x		3
MAESTRÍA						
MAESTRÍA EN ADMINISTRACIÓN DE LA EDUCACIÓN		x	x		x	3
MAESTRÍA EN ADMINISTRACIÓN DE NEGOCIOS – MBA		x				1
MAESTRÍA EN DERECHO PENAL Y PROCESAL PENAL		x			x	2
MAESTRÍA EN DOCENCIA UNIVERSITARIA		x	x		x	3
MAESTRÍA EN EDUCACIÓN		x				1
MAESTRÍA EN GESTIÓN DE LOS SERVICIOS DE LA SALUD	x	x	x			3
MAESTRÍA EN GESTIÓN DEL TALENTO HUMANO		x				1
MAESTRÍA EN GESTIÓN PÚBLICA	x	x	x		x	4
MAESTRÍA EN PSICOLOGÍA EDUCATIVA		x	x			2
TOTAL GENERAL	3	12	6	1	5	27

Fuente: Dirección de Registros Académicos.

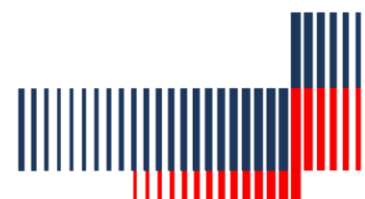

SEGUNDA ESPECIALIDAD
PROGRAMAS ACTIVOS POR FILIAL EN LA SEGUNDA ESPECIALIDAD 2021

PROGRAMA / CAMPUS	TRUJILLO	Total
DOCTORADO		
SEGUNDA ESPECIALIDAD EN ANESTESIOLOGÍA	x	1
SEGUNDA ESPECIALIDAD EN CIRUGÍA GENERAL	x	1
SEGUNDA ESPECIALIDAD EN GINECOLOGÍA Y OBSTETRICIA	x	1
SEGUNDA ESPECIALIDAD EN MEDICINA DE ENFERMEDADES INFECCIOSAS Y TROPICALES	x	1
SEGUNDA ESPECIALIDAD EN MEDICINA DE REHABILITACIÓN	x	1
SEGUNDA ESPECIALIDAD EN MEDICINA FAMILIAR Y COMUNITARIA	x	1
SEGUNDA ESPECIALIDAD EN MEDICINA INTERNA	x	1
SEGUNDA ESPECIALIDAD EN MEDICINA ONCOLÓGICA	x	1
SEGUNDA ESPECIALIDAD EN NEFROLOGÍA	x	1
SEGUNDA ESPECIALIDAD EN NEONATOLOGÍA	x	1
SEGUNDA ESPECIALIDAD EN NEUMOLOGÍA	x	1
SEGUNDA ESPECIALIDAD EN PEDIATRÍA	x	1
SEGUNDA ESPECIALIDAD EN RADIOLOGÍA	x	1
TOTAL GENERAL	13	13

Fuente: Dirección de Registros Académicos.

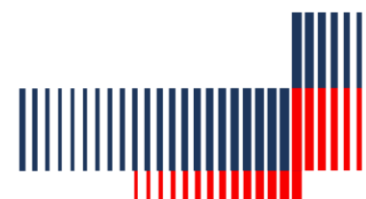

PREGRADO
PROGRAMAS ACTIVOS POR FILIAL EN EL PREGRADO 2021
Semestre 2021-2

PROGRAMA / CAMPUS	CALLAO	CHEPÉN	CHICLAYO	CHIMBOTE	HUARAZ	LIMA ATE	LIMA ESTE	LIMA NORTE	MOYOBAMBA	PIURA	TARAPOTO	TRUJILLO	Total
FACULTAD DE CIENCIAS DE LA SALUD													
ENFERMERÍA							x	x		x		x	4
ESTOMATOLOGÍA										x			1
MEDICINA										x		x	2
NUTRICIÓN							x					x	2
OBSTETRICIA												x	1
PSICOLOGÍA	x		x	x	x	x	x	x	x	x	x	x	11
PSICOLOGÍA ORGANIZACIONAL			1										0
FACULTAD DE CIENCIAS EMPRESARIALES													
ADMINISTRACIÓN	x	x	x	x	x	x	x	x	x	x	x	x	12
ADMINISTRACIÓN EN TURISMO Y HOTELERÍA	x					x	x	x		x	x	x	7
CONTABILIDAD	x	x	x	x	x	x	x	x	x	x	x	x	12
ECONOMÍA								x					1
MARKETING Y DIRECCIÓN DE EMPRESAS			x				x	x		x		x	5
NEGOCIOS INTERNACIONALES	x		x			x	x	x		x		x	7

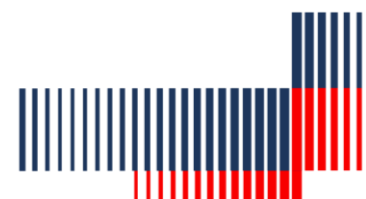

FACULTAD DE DERECHO Y HUMANIDADES													
ARTE Y DISEÑO GRÁFICO EMPRESARIAL								x					1
CIENCIAS DE LA COMUNICACIÓN	x			x		x	x	x				x	6
CIENCIAS DEL DEPORTE												x	1
DERECHO	x	x	x	x	x	x	x	x	x	x	x	x	12
EDUCACIÓN EN IDIOMAS												x	1
EDUCACIÓN INICIAL			x				x	x				x	4
EDUCACIÓN PRIMARIA			x					x				x	3
TRADUCCIÓN E INTERPRETACIÓN			x					x		x		x	4

FACULTAD DE INGENIERÍA Y ARQUITECTURA													
ARQUITECTURA				X	x		x	x		x	x	x	7
INGENIERÍA AGROINDUSTRIAL												x	1
INGENIERÍA AGROINDUSTRIAL Y COMERCIO EXTERIOR										x		x	2
INGENIERÍA AGRÓNOMA			x										1
INGENIERÍA AMBIENTAL			x				x	x	x		x	x	6
INGENIERÍA CIVIL	x		x	X	x	x	x	x	x	x	x	x	11
INGENIERÍA DE MINAS			x										1
INGENIERÍA DE SISTEMAS	x					x	x	x		x	x	x	7
INGENIERÍA EMPRESARIAL			x					x		x			3
INGENIERÍA INDUSTRIAL	x	x	x	X	x	x	x	x		x		x	10
INGENIERÍA MECÁNICA ELÉCTRICA			x									x	2
TOTAL GENERAL	10	4	16	8	7	10	16	20	6	17	9	25	148

Fuente: Dirección de Registros Académicos.

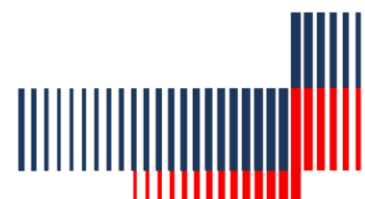

PROGRAMA DE FORMACIÓN PARA ADULTOS
PROGRAMAS ACTIVOS POR FILIAL EN EL PFA 2021
Semestre 2021-2

PROGRAMA / CAMPUS	CALLAO	CHICLAYO	CHIMNOTE	HUARAZ	LIMA ATE	LIMA ESTE	LIMA NORTE	PIURA	TARAPOTO	TRUJILLO	Total
FACULTAD DE CIENCIAS DE LA SALUD											
PSICOLOGÍA			X							x	2
FACULTAD DE CIENCIAS EMPRESARIALES											
ADMINISTRACIÓN	x	x	X	x	x	x	x	x	x	x	10
CONTABILIDAD	x	x	X		x	x	x	x	x	x	9
MARKETING Y DIRECCIÓN DE EMPRESAS						x					1
NEGOCIOS INTERNACIONALES	x										1
FACULTAD DE DERECHO Y HUMANIDADES											
DERECHO							x	x		x	3
FACULTAD DE INGENIERÍA Y ARQUITECTURA											
INGENIERÍA CIVIL		x	X	x	x	x	x	x	x	x	9
INGENIERÍA DE SISTEMAS						x	x	x	x		4
INGENIERÍA INDUSTRIAL	x	x	X	x	x	x	x	x		x	9
INGENIERÍA MECÁNICA ELÉCTRICA		x								x	2
TOTAL GENERAL	4	5	5	3	4	6	6	6	4	7	50

Fuente: Dirección de Registros Académicos.

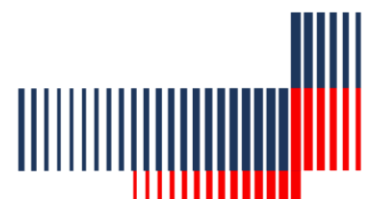

POSGRADO PRESENCIAL
PROGRAMAS ACTIVOS POR FILIAL EN POSGRADO 2021
Semestre 2021-2

PROGRAMA / CAMPUS	CALLAO	CHICLAYO	CHIMBOTE	LIMA ATE	LIMA ESTE	LIMA NORTE	PIURA	TARAPOTO	TRUJILLO	Total
DOCTORADO										
DOCTORADO EN ADMINISTRACIÓN			x			x			x	3
DOCTORADO EN ARQUITECTURA									x	1
DOCTORADO EN COMUNICACIÓN SOCIAL									x	1
DOCTORADO EN DERECHO						x		x	x	3
DOCTORADO EN EDUCACIÓN		x	x	x	x	x	x		x	7
DOCTORADO EN GESTIÓN PÚBLICA Y GOVERNABILIDAD		x		x	x	x	x	x	x	7
DOCTORADO EN PSICOLOGÍA						x			x	2
MAESTRÍA										
MAESTRÍA EN ADMINISTRACIÓN DE LA EDUCACIÓN		x	x	x	x	x	x		x	7
MAESTRÍA EN ADMINISTRACIÓN DE NEGOCIOS - MBA		x	x		x	x	x	x	x	7
MAESTRÍA EN ARQUITECTURA									x	1
MAESTRÍA EN DERECHO PENAL Y PROCESAL PENAL			x			x		x	x	4
MAESTRÍA EN DIDÁCTICA EN IDIOMAS EXTRANJEROS						x				1
MAESTRÍA EN DOCENCIA UNIVERSITARIA					x	x	x		x	4
MAESTRÍA EN EDUCACIÓN					x	x				2
MAESTRÍA EN EDUCACIÓN INFANTIL Y NEUROEDUCACIÓN						x				1
MAESTRÍA EN FINANZAS						x				1
MAESTRÍA EN GERENCIA DE OPERACIONES Y LOGÍSTICA						x			x	2

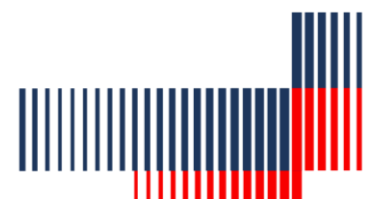

MAESTRÍA EN GESTIÓN DE LOS SERVICIOS DE LA SALUD		x	x	x	x	x	x		x	7
MAESTRÍA EN GESTIÓN DEL TALENTO HUMANO			x			x			x	3
MAESTRÍA EN GESTIÓN PÚBLICA	x	x	x	x	x	x	x	x	x	9
MAESTRÍA EN INGENIERÍA CIVIL CON MENCIÓN EN DIRECCIÓN DE EMPRESAS DE LA CONSTRUCCIÓN						x		x	x	3
MAESTRÍA EN INGENIERÍA DE SISTEMAS CON MENCIÓN EN TECNOLOGÍAS DE LA INFORMACIÓN						x			x	2
MAESTRÍA EN INTERVENCIÓN PSICOLÓGICA			x						x	2
MAESTRÍA EN PROBLEMAS DE APRENDIZAJE					x	x			x	3
MAESTRÍA EN PSICOLOGÍA EDUCATIVA		x	x	x		x	x	x	x	7
MAESTRÍA EN RELACIONES PÚBLICAS E IMAGEN CORPORATIVA									x	1
TOTAL GENERAL	1	7	10	6	9	21	8	7	22	91

Fuente: Dirección de Registros Académicos.

POSGRADO SEMIPRESENCIAL

PROGRAMAS ACTIVOS POR FILIAL EN POSGRADO 2021

Semestre 2021-2

PROGRAMA / CAMPUS	LIMA ESTE	LIMA NORTE	PIURA	TRUJILLO	Total
DOCTORADO					
DOCTORADO EN ADMINISTRACIÓN		x			1
DOCTORADO EN EDUCACIÓN		x	x	x	3
DOCTORADO EN GESTIÓN PÚBLICA Y GOBERNABILIDAD	x	x			2
MAESTRÍA					

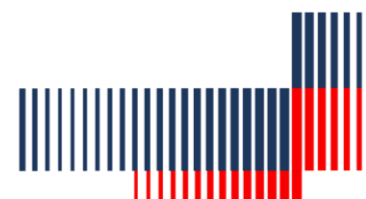

MAESTRÍA EN ADMINISTRACIÓN DE LA EDUCACIÓN		x	x	x	3
MAESTRÍA EN ADMINISTRACIÓN DE NEGOCIOS – MBA		x			1
MAESTRÍA EN DERECHO PENAL Y PROCESAL PENAL		x		x	2
MAESTRÍA EN DOCENCIA UNIVERSITARIA		x	x	x	3
MAESTRÍA EN EDUCACIÓN		x			1
MAESTRÍA EN GESTIÓN DE LOS SERVICIOS DE LA SALUD		x	x		2
MAESTRÍA EN GESTIÓN DEL TALENTO HUMANO		x			1
MAESTRÍA EN GESTIÓN PÚBLICA	x	x	x	x	4
MAESTRÍA EN PSICOLOGÍA EDUCATIVA		x	x		2
TOTAL GENERAL	2	12	6	5	25

Fuente: Dirección de Registros Académicos.

SEGUNDA ESPECIALIDAD

PROGRAMAS ACTIVOS POR FILIAL EN LA SEGUNDA ESPECIALIDAD 2021

Semestre 2021-2

PROGRAMA / CAMPUS	TRUJILLO	Total
SEGUNDA ESPECIALIDAD EN ANESTESIOLOGÍA	x	1
SEGUNDA ESPECIALIDAD EN CIRUGÍA GENERAL	x	1
SEGUNDA ESPECIALIDAD EN GINECOLOGÍA Y OBSTETRICIA	x	1
SEGUNDA ESPECIALIDAD EN MEDICINA DE ENFERMEDADES INFECCIOSAS Y TROPICALES	x	1

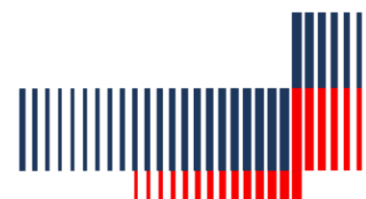

SEGUNDA ESPECIALIDAD EN MEDICINA DE REHABILITACIÓN	x	1
SEGUNDA ESPECIALIDAD EN MEDICINA FAMILIAR Y COMUNITARIA	x	1
SEGUNDA ESPECIALIDAD EN MEDICINA INTERNA	x	1
SEGUNDA ESPECIALIDAD EN MEDICINA ONCOLÓGICA	x	1
SEGUNDA ESPECIALIDAD EN NEFROLOGÍA	x	1
SEGUNDA ESPECIALIDAD EN NEUMOLOGÍA	x	1
SEGUNDA ESPECIALIDAD EN PEDIATRÍA	x	1
SEGUNDA ESPECIALIDAD EN RADIOLOGÍA	x	1
TOTAL GENERAL	12	12

Fuente: Dirección de Registros Académicos.

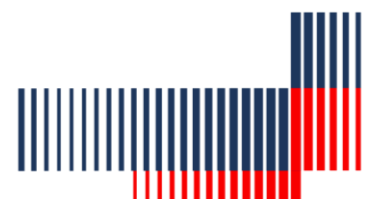

4.5. Innovación



Como parte de las medidas implementadas para continuar con el proceso de enseñanza durante los días de emergencia nacional, en el marco de la pandemia del COVID-19, la Universidad César Vallejo pone a disposición de sus estudiantes y público en general el programa “Área 4.0”, el cual será transmitido a nivel nacional por la señal de TV Cosmos.

En la UCV siempre nos preocupamos por que la educación de nuestros estudiantes vaya de la mano con los nuevos avances tecnológicos; por ello, a través de nuestras plataformas Trilce, Clementina, Zoom, Blackboard, TV Cosmos y UCV Radio, podrás llevar tus clases de manera remota, interactuando con tus profesores y compañeros. Para conocer más sobre este servicio, ingresa a los videos instructivos que a continuación te presentamos

 Blackboard
Ultra UCV

 Trilce UCV

 CLEMENTINA
PLATAFORMA VIRTUAL

 zoom

 COSMOS
VIVE CONTIGO

 UCV RADIO
ENFERMOS UNIDOS

 YouTube

Fuente: <https://www.ucv.edu.pe/area4/>

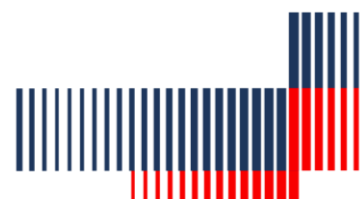

Facultad de Ingeniería y Arquitectura Laboratorios virtuales

El compromiso de la Universidad César Vallejo es brindar educación de calidad. Por ello, desde que se iniciaron las clases remotas se han implementado herramientas tecnológicas que permiten al estudiante continuar su formación académica. Asimismo, se han adquirido simuladores que serán utilizados por estudiantes de Ingeniería y Arquitectura.

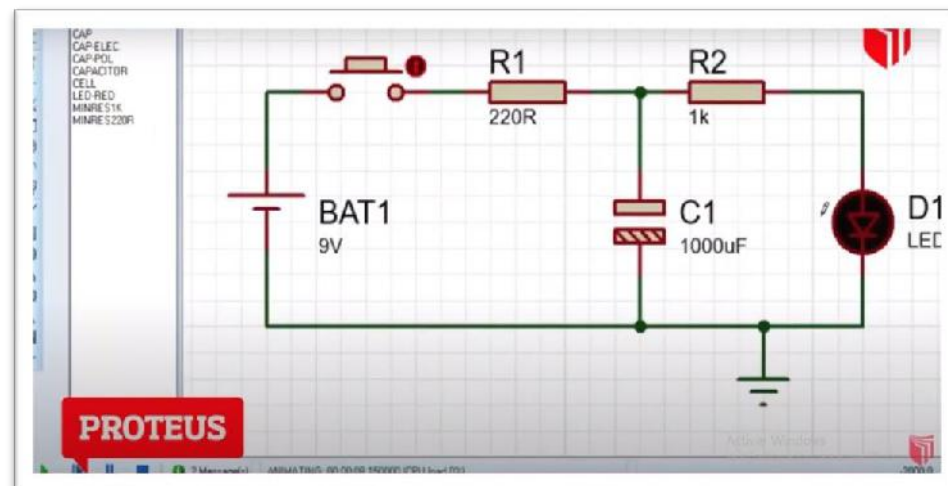
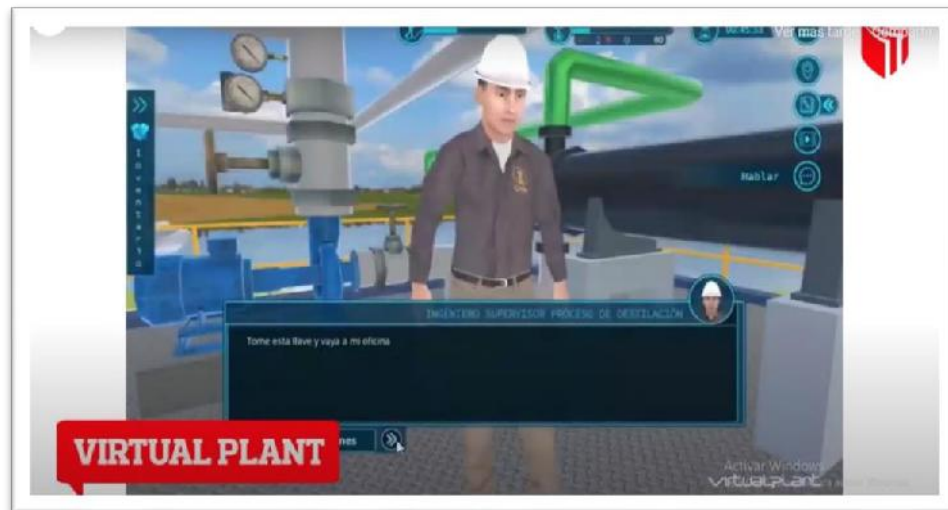

Facultad de Ciencias de la Salud
Laboratorios virtuales

La Universidad César Vallejo cuenta con herramientas tecnológicas interactivas de clase mundial con laboratorios virtuales seguros que permiten al estudiante formarse con la calidad educativa que nos caracteriza.

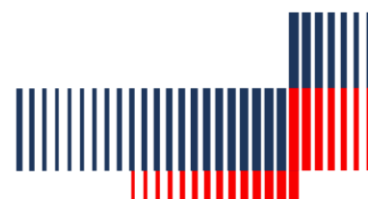
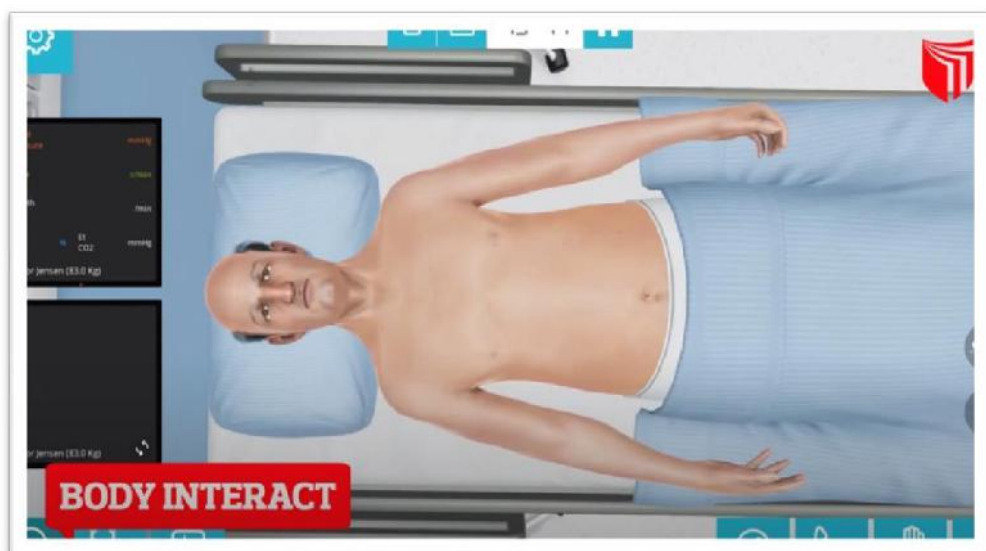
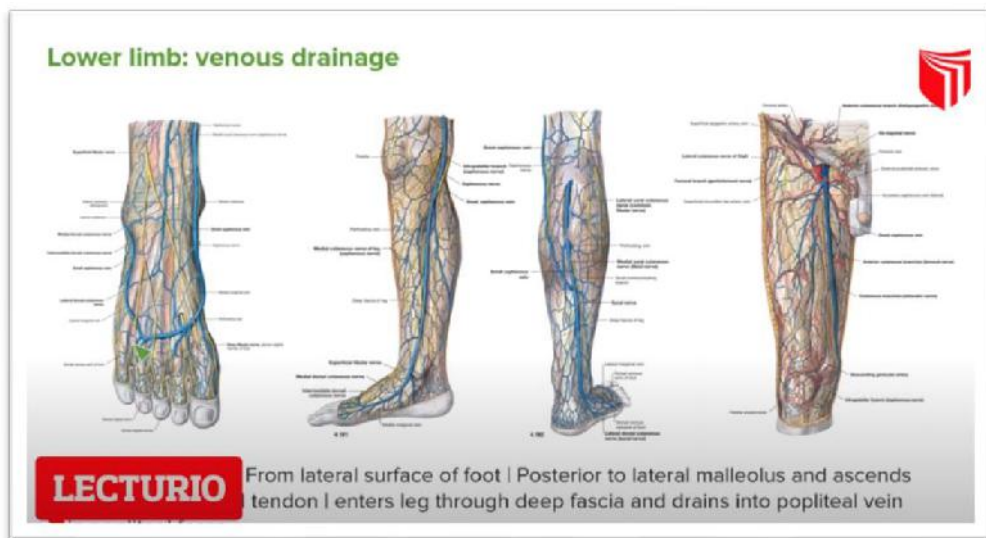

V. ESTRUCTURA DE GOBIERNO

5.1 Plan Estratégico Institucional

Eje estratégico: Enseñanza-aprendizaje



Mejorar el proceso de formación profesional, articulado con las prioridades de desarrollo nacional.

Eje estratégico: Personal docente



Asegurar que el personal docente cumpla con las competencias necesarias para su óptimo desempeño.

Eje estratégico: Graduados



Contribuir con el desarrollo del graduado de pregrado y posgrado a través del proceso de formación continua.

Eje estratégico: Investigación



Implementar políticas para desarrollar investigación científica, promover la innovación tecnológica y motivar la creatividad.



**Eje estratégico:
Extensión Universitaria**



Fortalecer la integración de la universidad en la comunidad con el propósito de intercambiar conocimientos y contribuir a la solución de problemas actuales.

**Eje estratégico:
Responsabilidad social**



Fortalecer la integración de la universidad en la comunidad con el propósito de intercambiar conocimientos y contribuir a la solución de problemas actuales.

**Eje estratégico:
Bienestar universitario**



Contribuir al mejoramiento de la calidad de vida y desarrollo humano de los miembros de la comunidad universitaria.

**Eje estratégico:
Producción de bienestar y servicios**



Innovar la oferta de servicios y productos.

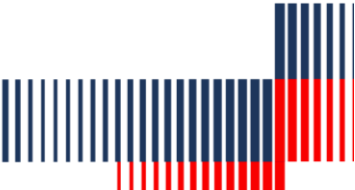



Eje estratégico:
Infraestructura y Equipamiento



Eje estratégico:
Organización, Gestión y Recursos



Consolidar la cultura de la autoevaluación y la calidad a través de una gestión administrativa eficiente y el cumplimiento de las políticas y objetivos institucionales.

Eje estratégico:
Imagen y relación externa institucional



Eje estratégico:
Administración financiera



Consolidar la cultura de la autoevaluación y la calidad a través de una gestión administrativa eficiente y el cumplimiento de las políticas y objetivos institucionales.

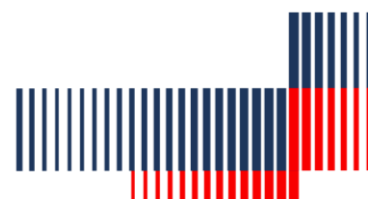

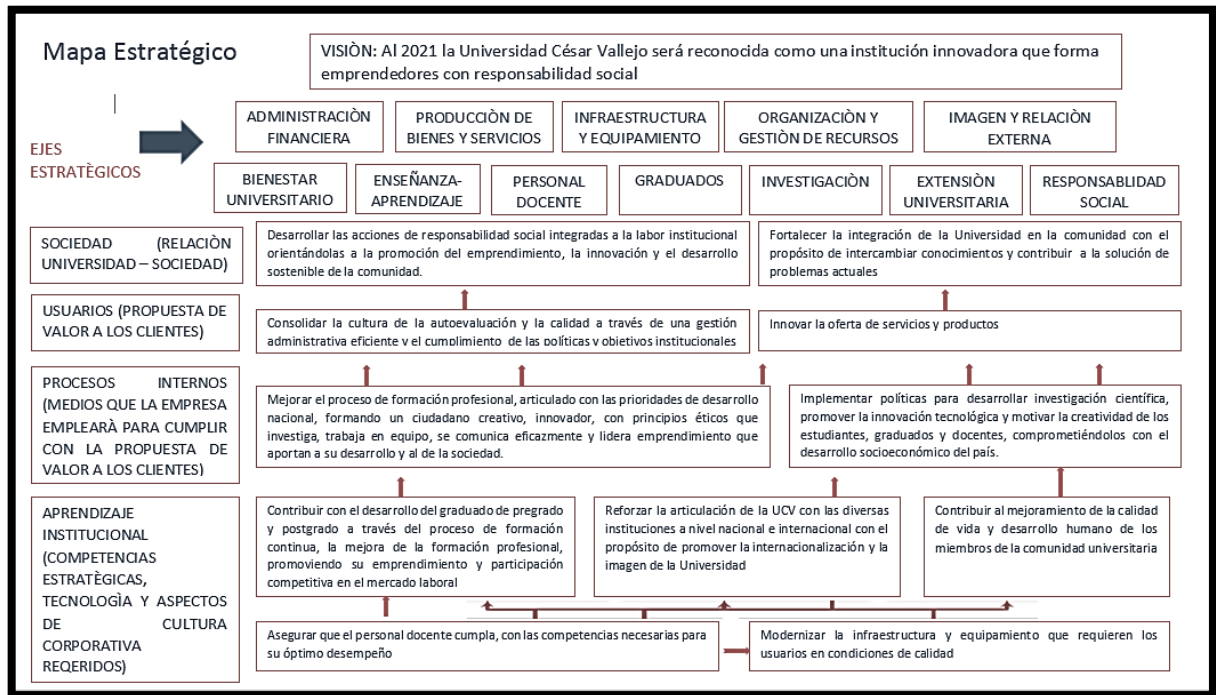

Fuente: Dirección de Planificación y Desarrollo Institucional.

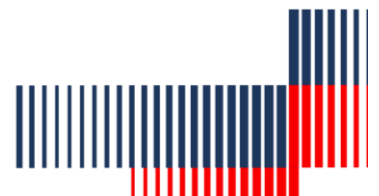

5.2. Misión, visión, valores y política de la calidad

Misión

La Universidad César Vallejo forma profesionales emprendedores, con valores, sentido humanista, científico y tecnológico, comprometidos con la transformación de la sociedad global para el desarrollo sostenible.



Visión

Al 2024, la Universidad César Vallejo será reconocida como una institución innovadora que forma emprendedores con responsabilidad social.



Valores

Los siguientes valores identifican a nuestra institución y le otorgan presencia dentro de la sociedad: Libertad, Verdad, Honestidad, Justicia, Innovación, Emprendimiento, Competitividad, Respeto, Solidaridad, Responsabilidad y Democracia.

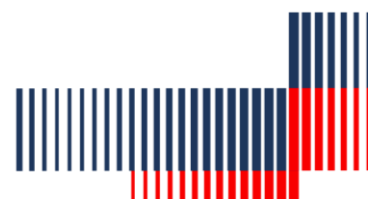

Políticas de calidad

La Universidad César Vallejo considera la calidad como un factor transversal en todos los ámbitos del quehacer universitario, orientando sus actividades a la mejora. La Universidad César Vallejo está comprometida con la sociedad a través de acciones concretas de enseñanza-aprendizaje, investigación, responsabilidad social y extensión universitaria.



Objetivos de calidad

1. Implantar la calidad como eje de la cultura organizacional de la UNIVERSIDAD para
2. garantizar la satisfacción de las partes interesadas.
3. Asegurar que el personal docente y administrativo cumpla con las competencias necesarias para su óptimo desempeño.
4. Asegurar el mejoramiento continuo de los procesos misionales: enseñanza-aprendizaje, investigación, responsabilidad social y extensión universitaria, identificando riesgos, oportunidades y las acciones a implementar.

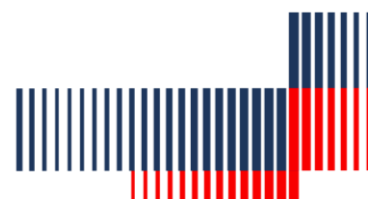

5.2. Estatuto / Reglamento General

Estatuto

Reglamento General

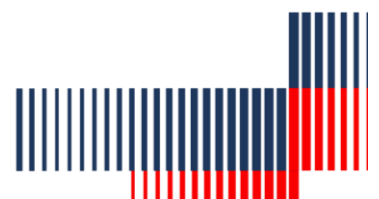
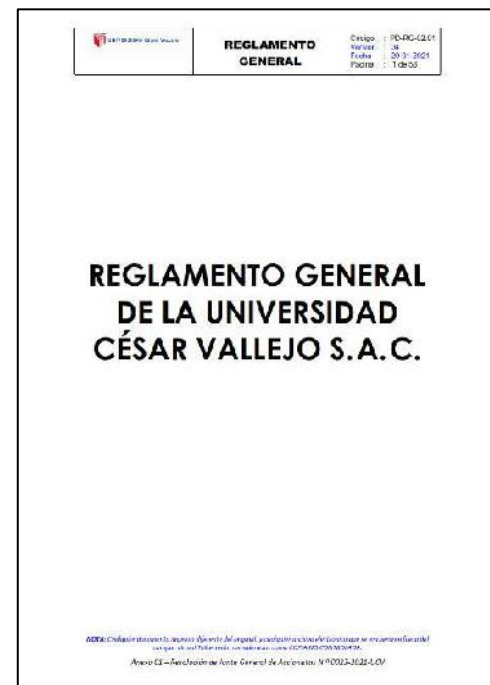
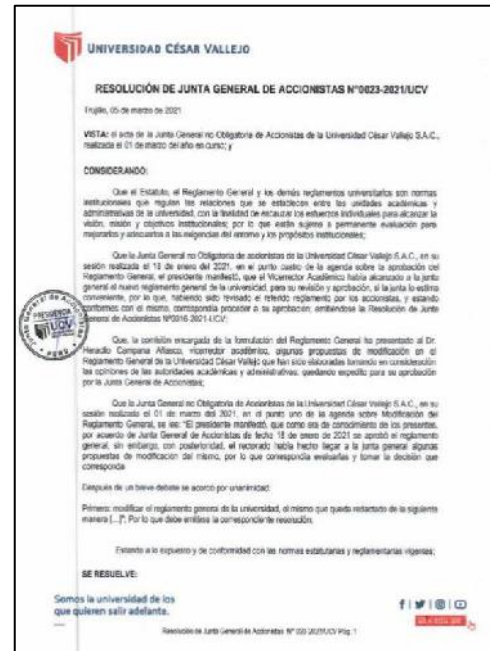
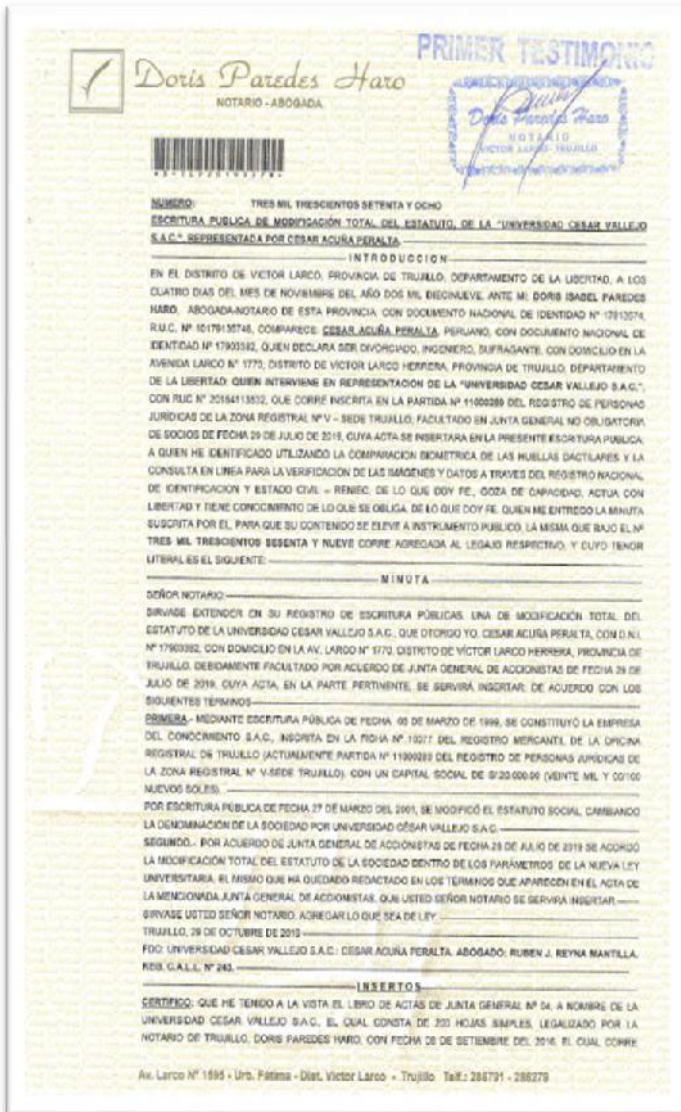

5.4 Organigrama

ESTRUCTURA ORGÁNICA - UNIVERSIDAD CÉSAR VALLEJO

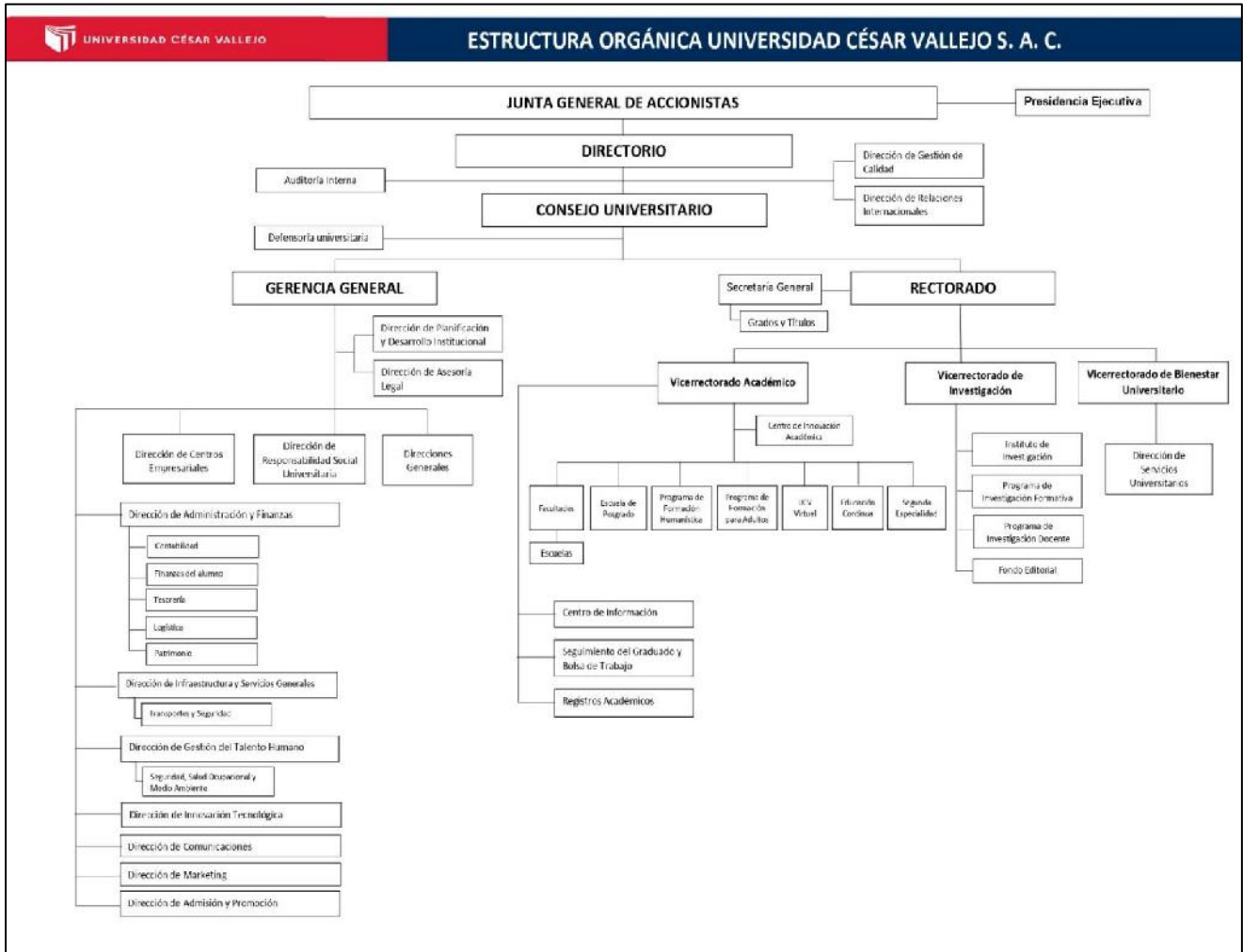

Fuente: Dirección de Planificación y Desarrollo Institucional

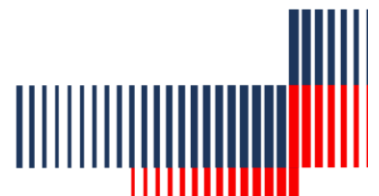

ESTRUCTURA ORGÁNICA DE FILIALES

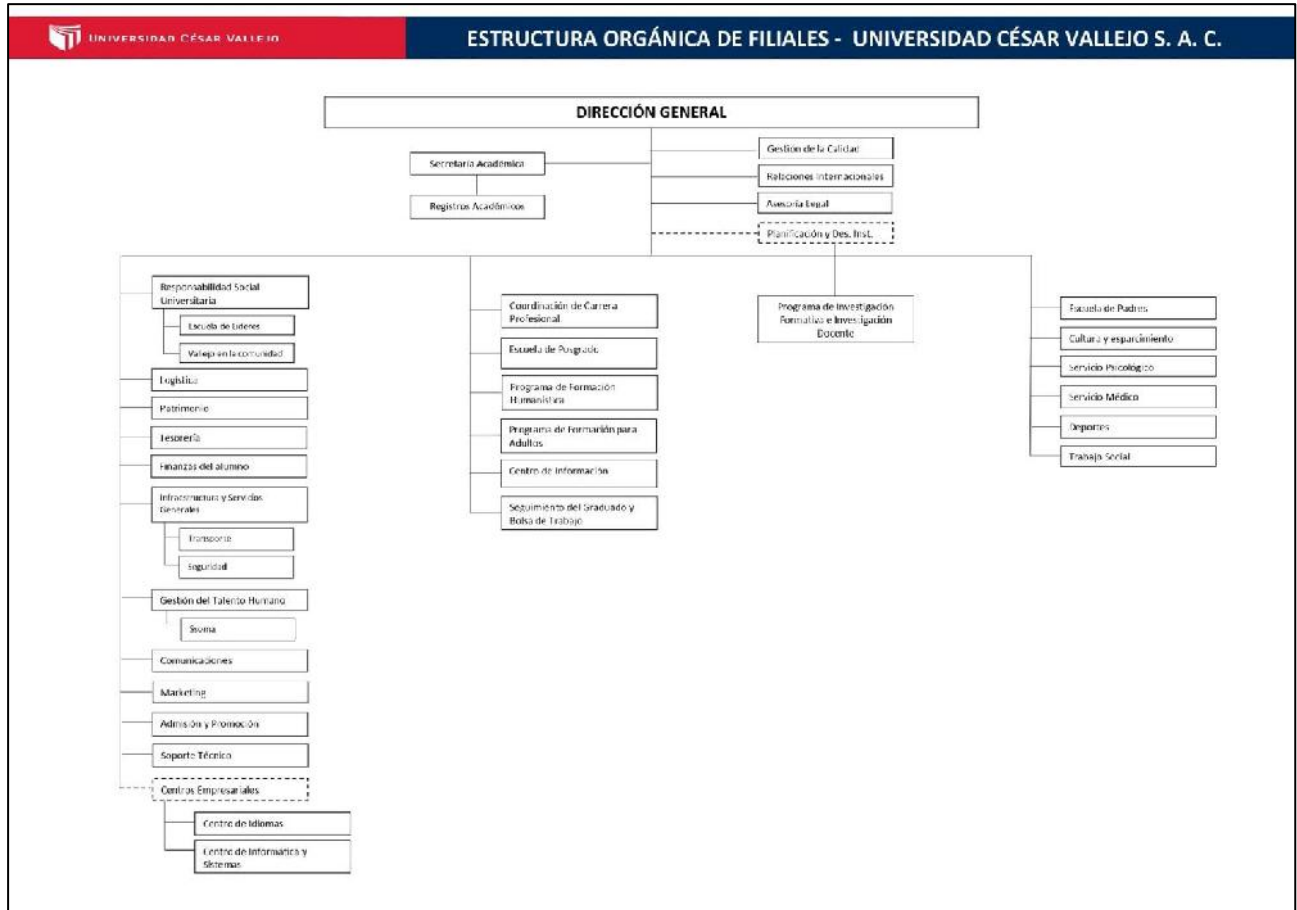

Fuente: Dirección de Planificación y Desarrollo Institucional

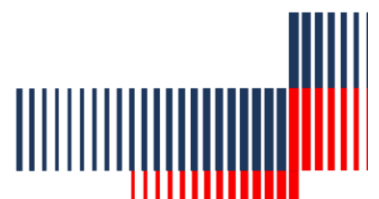

VI. ASPECTOS GENERALES

6.1 UCV en Cifras

6.6.1 Postulantes e ingresantes

En el año 2021, la Universidad César Vallejo obtuvo el siguiente número de **postulantes, ingresantes y no ingresantes**, los cuales se detallan en los siguientes cuadros, tanto de pregrado, como de PFA y posgrado:

Semestre 2021-1

Pregrado: Postulantes –Ingresantes –No Ingresantes

SEDE/ FILIAL	POSTULANTES 2021-1	INGRESANTES 2021-I	NO INGRESANTES 2021
TRUJILLO	6 971	5 431	1 540
PIURA	7 045	6 575	470
CHICLAYO	2 530	2 195	335
TARAPOTO	1 413	1 235	178
CHIMBOTE	2 460	2 212	248
LIMA NORTE	10 546	8 148	2 398
LIMA ESTE	3 219	2 470	749
ATE VITARTE	2 609	2 053	556
CHEPÉN	641	569	72
MOYOBAMBA	800	662	138
HUARAZ	1 807	1 586	221
CALLAO	1 785	1 498	287
TOTAL	41 826	34 634	7 192

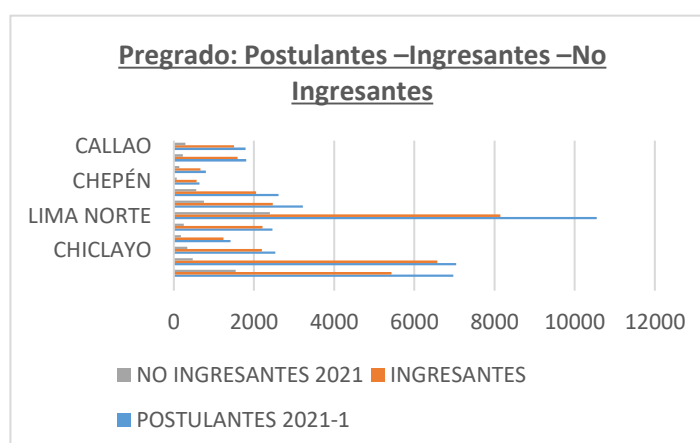

Fuente: Dirección de Admisión e Informes

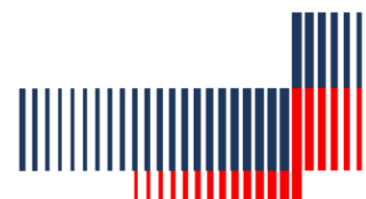

Programa de Formación de Adultos: Postulantes –Ingresantes –No Ingresantes

SEDE/ FILIAL	POSTULANTES 2021-1	INGRESANTES 2021-I	NO INGRESANTES 2021
TRUJILLO	1 258	959	299
PIURA	1 133	999	134
CHICLAYO	774	669	105
TARAPOTO	320	253	67
CHIMBOTE	283	255	58
LIMA NORTE	2 088	1 330	758
LIMA ESTE	271	184	87
ATE VITARTE	367	277	90
CHEPÉN	-	-	0
MOYOBAMBA	-	-	0
HUARAZ	245	220	25
CALLAO	290	217	73
TOTAL	7 029	5 333	1 696

Fuente: Dirección de Admisión e Informes.

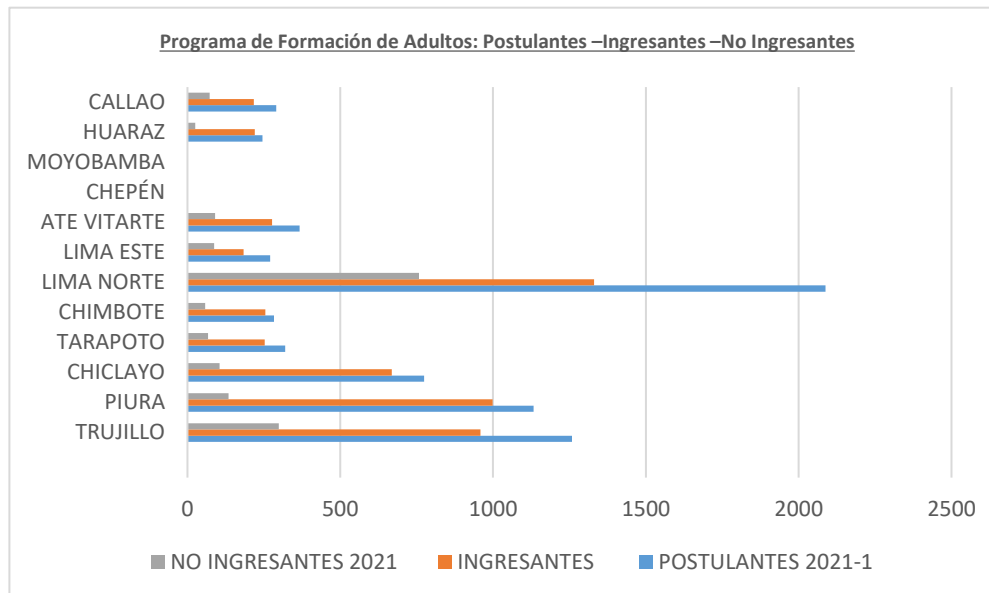

Fuente: Dirección de Admisión e Informes.

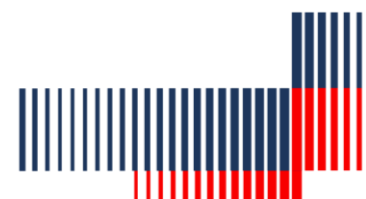

Posgrado presencial: Postulantes –Ingresantes –No Ingresantes

SEDE/ FILIAL	POSTULANTES 2021-1	INGRESANTES 2021-I	NO INGRESANTES 2021
TRUJILLO	2 237	1 738	499
PIURA	1 368	1 234	134
CHICLAYO	1 249	1 082	167
TARAPOTO	724	635	89
CHIMBOTE	499	429	70
LIMA NORTE	3 397	2 801	596
LIMA ESTE	785	648	137
ATE VITARTE	845	717	128
CHEPÉN	-	-	0
MOYOBAMBA	-	-	0
HUARAZ	-	-	0
CALLAO	376	340	36
TOTAL	11 480	9 624	1 856

Fuente: Dirección de Admisión e Informes

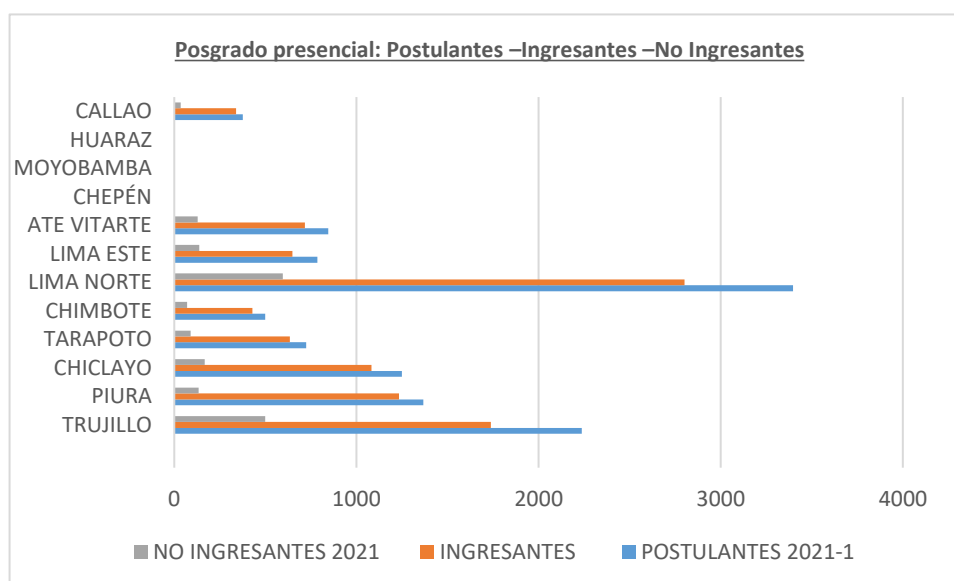

Fuente: Dirección de Admisión e Informes

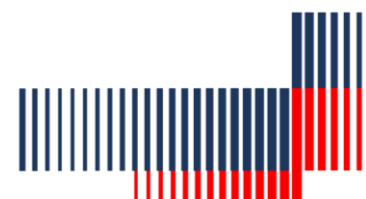

Posgrado semipresencial: Postulantes –Ingresantes –No Ingresantes

SEDE/ FILIAL	POSTULANTES 2021-1	INGRESANTES 2021-I	NO INGRESANTES 2021
TRUJILLO	189	162	27
PIURA	246	212	34
CHICLAYO	-	-	0
TARAPOTO	-	-	0
CHIMBOTE	-	-	0
LIMA NORTE	4 284	3 665	619
LIMA ESTE	-	-	0
ATE VITARTE	-	-	0
CHEPÉN	-	-	0
MOYOBAMBA	-	-	0
HUARAZ	-	-	0
CALLAO	-	-	0
TOTAL	4 719	4 039	680

Fuente: Dirección de Admisión e Informes

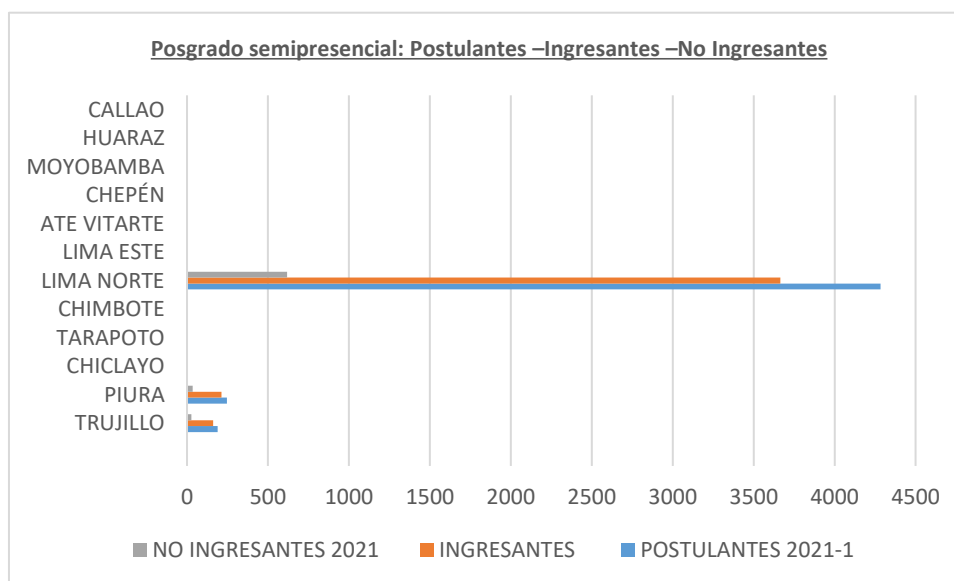

Fuente: Dirección de Admisión e Informes

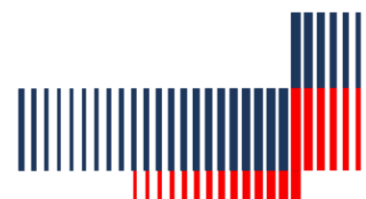



Semestre 2021-2

Pregrado: Postulantes –Ingresantes –No Ingresantes

SEDE/ FILIAL	POSTULANTES 2021-2	INGRESANTES 2021-2	NO INGRESANTES 2021-2
TRUJILLO	2 794	2 189	605
PIURA	2 268	1 994	274
CHICLAYO	1 008	886	122
TARAPOTO	591	535	56
CHIMBOTE	843	806	37
LIMA NORTE	5 478	4 650	828
LIMA ESTE	1 484	1 097	387
ATE VITARTE	1 202	970	232
CHEPÉN	209	128	31
MOYOBAMBA	279	242	37
HUARAZ	705	690	15
CALLAO	630	618	22
TOTAL	17 491	14 855	2 636

Fuente: Dirección de Admisión e Informes.

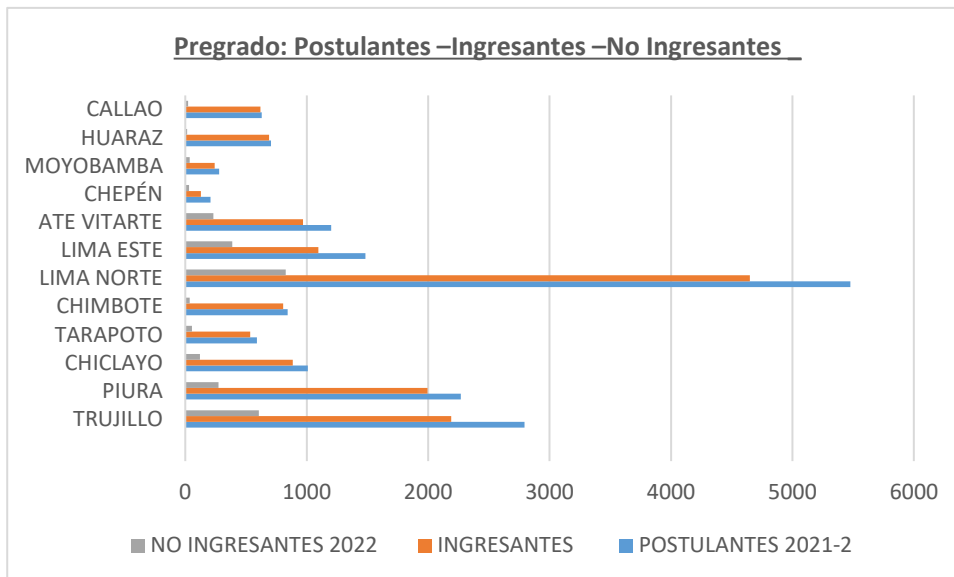

Fuente: Dirección de Admisión e Informes



Programa de Formación de Adultos: Postulantes –Ingresantes –No Ingresantes

SEDE/ FILIAL	POSTULANTES 2021-2	INGRESANTES 2021-2	NO INGRESANTES 2021-2
TRUJILLO	683	518	165
PIURA	584	492	92
CHICLAYO	474	434	40
TARAPOTO	119	108	11
CHIMBOTE	172	160	12
LIMA NORTE	1 410	1 046	364
LIMA ESTE	205	150	55
ATE VITARTE	251	194	57
CHEPÉN	0	0	0
MOYOBAMBA	0	0	0
HUARAZ	101	90	11
CALLAO	243	213	21
TOTAL	4 233	3 405	828

Fuente: Dirección de Admisión e Informes

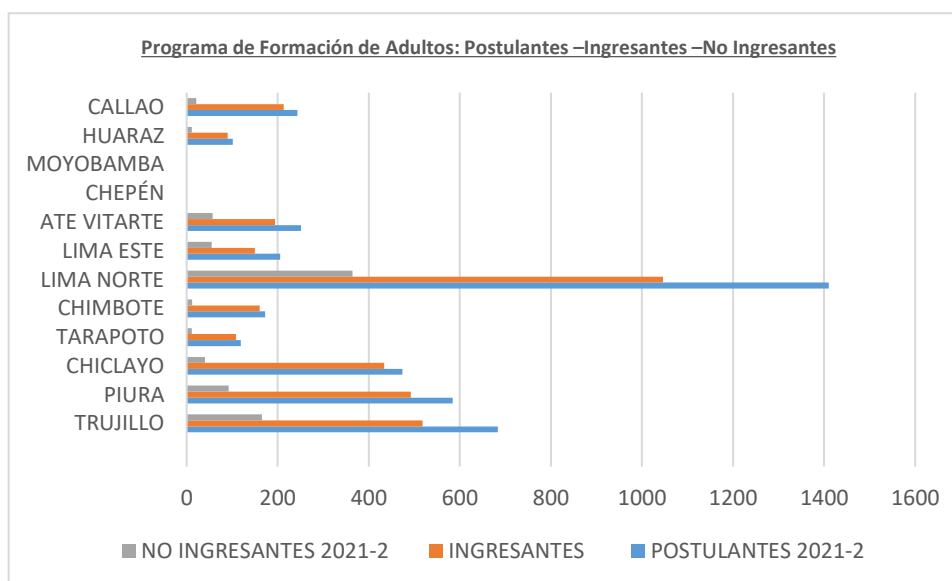

Fuente: Dirección de Admisión e Informes

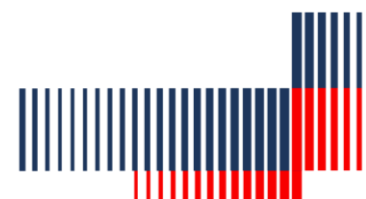

Postgrado presencial: Postulantes –Ingresantes –No Ingresantes

SEDE/ FILIAL	POSTULANTES 2021-2	INGRESANTES 2021-2	NO INGRESANTES 2021-2
TRUJILLO	1 062	936	126
PIURA	793	681	112
CHICLAYO	715	639	76
TARAPOTO	244	228	16
CHIMBOTE	247	220	27
LIMA NORTE	1 993	1 782	211
LIMA ESTE	308	227	81
ATE VITARTE	385	320	65
CHEPÉN	0	0	0
MOYOBAMBA	0	0	0
HUARAZ	0	0	0
CALLAO	226	200	26
TOTAL	5 973	5 233	740

Fuente: Dirección de Admisión e Informes

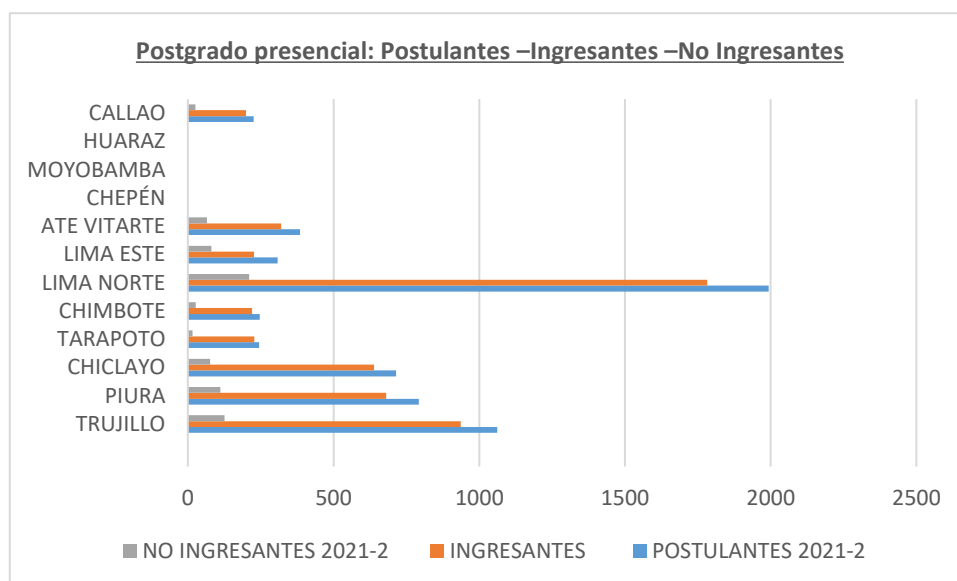

Fuente: Dirección de Admisión e Informes

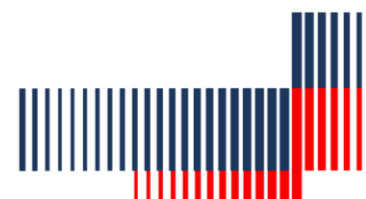

Postgrado semipresencial: Postulantes –Ingresantes –No Ingresantes

SEDE/ FILIAL	POSTULANTES 2021-2	INGRESANTES 2021-2	NO INGRESANTES 2021-2
TRUJILLO	108	91	17
PIURA	250	196	54
CHICLAYO	0	0	0
TARAPOTO	0	0	0
CHIMBOTE	0	0	0
LIMA NORTE	1 910	1 616	294
LIMA ESTE	0	0	0
ATE VITARTE	0	0	0
CHEPÉN	0	0	0
MOYOBAMBA	0	0	0
HUARAZ	0	0	0
CALLAO	0	0	0
TOTAL	2 268	1 903	365

Fuente: Dirección de Admisión e Informes

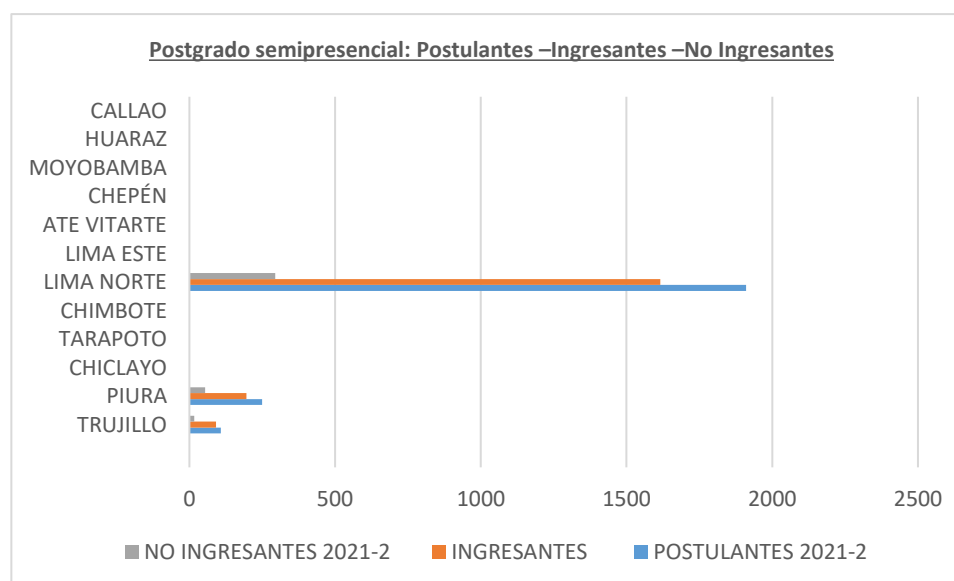

Fuente: Dirección de Admisión e Informes

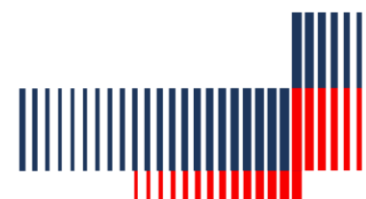

6.1.2. Matriculados

Pregrado:

SEDE/ FILIAL	MATRICULADOS 2021-1	MATRICULADOS 2021-2
TRUJILLO	19 110	19 235
PIURA	16 881	17 475
CHICLAYO	7 314	7 535
TARAPOTO	4 382	4 484
CHIMBOTE	7 294	7 338
LIMA NORTE	30 890	31 062
LIMA ESTE	10 600	10 358
ATE VITARTE	7 215	7 194
CHEPÉN	2 166	2 156
MOYOBAMBA	1 683	1 732
HUARAZ	3 493	3 581
CALLAO	2 749	2 733
TOTAL	113 776	114 883

Fuente: Dirección de Registros Académicos

Programa de Formación de adultos:

SEDE/ FILIAL	MATRICULADOS 2021-1	MATRICULADOS 2021-2
TRUJILLO	2 785	2 930
PIURA	2 616	2 699
CHICLAYO	1 913	2 014
TARAPOTO	759	707
CHIMBOTE	840	863
LIMA NORTE	3 423	3 668
LIMA ESTE	699	757
ATE VITARTE	742	731
CHEPÉN	-	-
MOYOBAMBA	-	-
HUARAZ	361	398
CALLAO	465	540
TOTAL	14 603	15 307

Fuente: Dirección de Registros Académicos

Posgrado presencial:

SEDE/ FILIAL	MATRICULADOS 2021-1	MATRICULADOS 2021-2
TRUJILLO	3 683	3 669
PIURA	2 462	2 523
CHICLAYO	2 271	2 392
TARAPOTO	1 205	1 166
CHIMBOTE	1 036	927
LIMA NORTE	6 146	6 092
LIMA ESTE	1 523	1 352
ATE VITARTE	1 359	1 355
CHEPÉN	38	-
MOYOBAMBA	-	-
HUARAZ	-	-
CALLAO	477	551
TOTAL	20 200	20 027

Fuente: Dirección de Registros Académicos

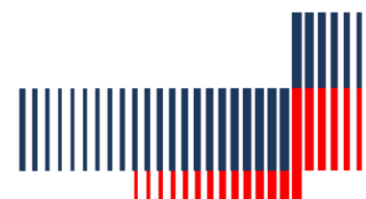

Posgrado semipresencial:

SEDE/ FILIAL	MATRICULADOS 2021-1	MATRICULADOS 2021-2
TRUJILLO	162	210
PIURA	212	361
CHICLAYO		
TARAPOTO	6	-
CHIMBOTE		
LIMA NORTE	8 010	7 396
LIMA ESTE	45	10
ATE VITARTE		
CHEPÉN		
MOYOBAMBA		
HUARAZ		
CALLAO		
TOTAL	8 435	7 977

Fuente: Dirección de Registros Académicos

Segunda especialidad

SEDE/ FILIAL	MATRICULADOS 2021-1	MATRICULADOS 2021-2
TRUJILLO	69	-
TOTAL	69	-

Fuente: Dirección de Registros Académicos

6.1.3. Egresados

Pregrado:

SEDE/ FILIAL	EGRESADOS 2021-1
TRUJILLO	603
PIURA	249
CHICLAYO	252
TARAPOTO	126
CHIMBOTE	290
LIMA NORTE	1 647
LIMA ESTE	698
ATE VITARTE	260
CHEPÉN	58
MOYOBAMBA	45
HUARAZ	98
CALLAO	91
TOTAL	4 417

Fuente: Dirección de Registros Académicos

Programa de Formación para adultos:

SEDE/ FILIAL	EGRESADOS 2021-1
TRUJILLO	80
PIURA	19
CHICLAYO	86
TARAPOTO	36
CHIMBOTE	21
LIMA NORTE	57
LIMA ESTE	30
ATE VITARTE	35
CHEPÉN	-
MOYOBAMBA	-
HUARAZ	3
CALLAO	32
TOTAL	399

Fuente: Dirección de Registros Académicos

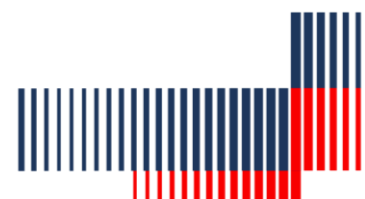

**Posgrado presencial
semipresencial**

SEDE/ FILIAL	EGRESADOS 2021-1
TRUJILLO	506
PIURA	355
CHICLAYO	267
TARAPOTO	174
CHIMBOTE	202
LIMA NORTE	979
LIMA ESTE	264
ATE VITARTE	160
CHEPÉN	24
MOYOBAMBA	-
HUARAZ	-
CALLAO	58
TOTAL	2 989

Fuente: Dirección de Registros Académicos

Posgrado

SEDE/ FILIAL	EGRESADOS 2021-1
TRUJILLO	-
PIURA	-
CHICLAYO	-
TARAPOTO	-
CHIMBOTE	-
LIMA NORTE	918
LIMA ESTE	17
ATE VITARTE	-
CHEPÉN	-
MOYOBAMBA	-
HUARAZ	-
CALLAO	-
TOTAL	935

Fuente: Dirección de Registros Académicos

6.1.4. Personal docente

Porcentaje de docentes por grado académico:

En el semestre académico 2021-1, el 69 % de los docentes de la Universidad César Vallejo, contaba con el grado de magíster; 26 %, grado de doctor; y solo el 4 %, grado de bachiller.

PORCENTAJE DE DOCENTES SEGÚN GRADOS ACADÉMICOS

2021-I					
CAMPUS	BACHILLER		MAESTRO	DOCTOR	TOTAL
	SIN ESP. MÉDICA	CON ESP. MÉDICA			
ATE VITARTE	1	0	218	53	272
CALLAO	1	0	73	23	97
CHEPÉN	1	0	51	11	63
CHICLAYO	4	0	278	138	420
CHIMBOTE	5	3	205	80	293
HUARAZ	5	0	67	14	86
LIMA ESTE	1	0	256	107	364

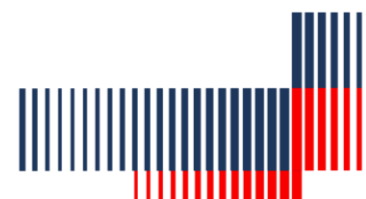

LIMA NORTE	12	1	1180	473	1666
MOYOBAMBA	0	0	41	4	45
PIURA	27	89	705	215	1036
TARAPOTO	1	0	134	27	162
TRUJILLO	1	90	551	296	938
TOTAL	59	183	3759	1441	5442
%	1%	3%	69%	26%	

Fuente: Dirección de Gestión de Talento Humano

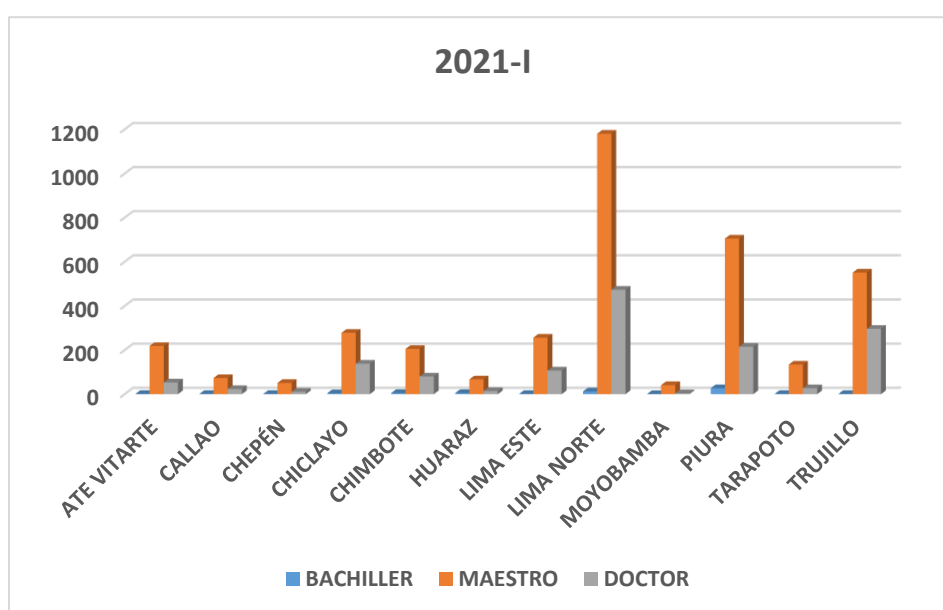

Fuente: Dirección de Gestión de Talento Humano

En el semestre académico 2021-2, el 68 % de los docentes de la Universidad César Vallejo contaba con grado de magíster; el 28%, grado de doctor; y solo el 5%, grado de bachiller.

PORCENTAJE DE DOCENTES SEGÚN GRADOS ACADÉMICOS

2021-II					
CAMPUS	BACHILLER		MAESTRO	DOCTOR	TOTAL
	SIN ESP. MÉDICA	CON ESP. MÉDICA			
ATE VITARTE	1	0	214	59	274

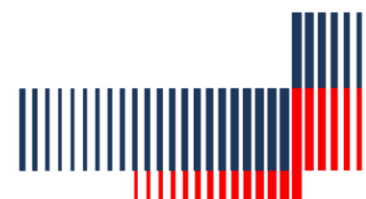

CALLAO	0	0	97	30	127
CHEPÉN	0	0	65	9	74
CHICLAYO	2	0	304	150	456
CHIMBOTE	0	2	238	123	363
HUARAZ	1	0	115	27	143
LIMA ESTE	1	1	333	123	458
LIMA NORTE	12	4	1213	545	1774
MOYOBAMBA	1	0	58	5	64
PIURA	16	98	642	214	970
TARAPOTO	2	0	156	39	197
TRUJILLO	0	106	638	335	1079
TOTAL	36	211	4073	1659	5979
%	1%	4%	68%	28%	

Fuente: Dirección de Gestión de Talento Humano

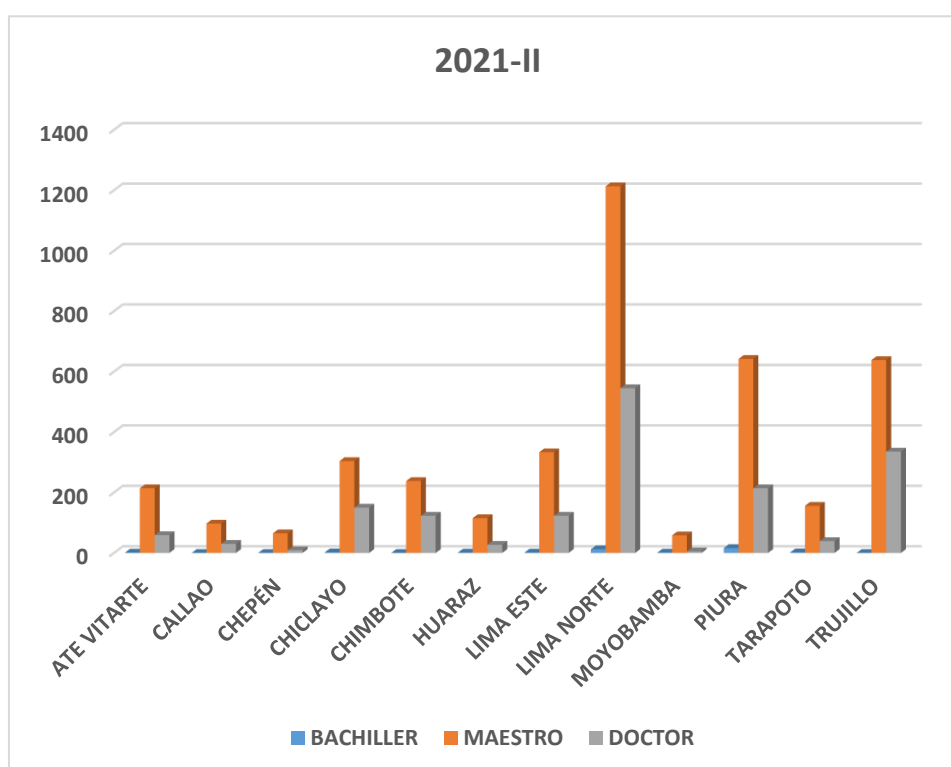

Fuente: Dirección de Gestión de Talento Humano

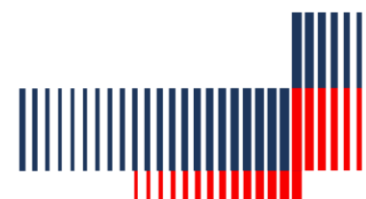

N° de Docentes por Régimen de Dedicación:

La Universidad César Vallejo contó con 1,627 docentes a tiempo completo en semestre académico 2021-1 y 1,791, en el 2021-2.

DOCENTES POR RÉGIMEN DE DEDICACIÓN

DOCENTES TIEMPO COMPLETO										
CONDICIÓN	2017 - I	2017 - II	2018- I	2018- II	2019- I	2019- II	2020- I	2020- II	2021- I	2021- II
TOTAL DOCENTES	4084	4165	4407	4094	4212	3924	3599	3807	5442	5979
TIEMPO COMPLETO	1141	1224	1458	1461	1460	1368	1015	1131	1627	1791
% DTC	28%	29%	33%	36%	35%	35%	28%	30%	30%	30%

Fuente: Dirección de Gestión de Talento Humano

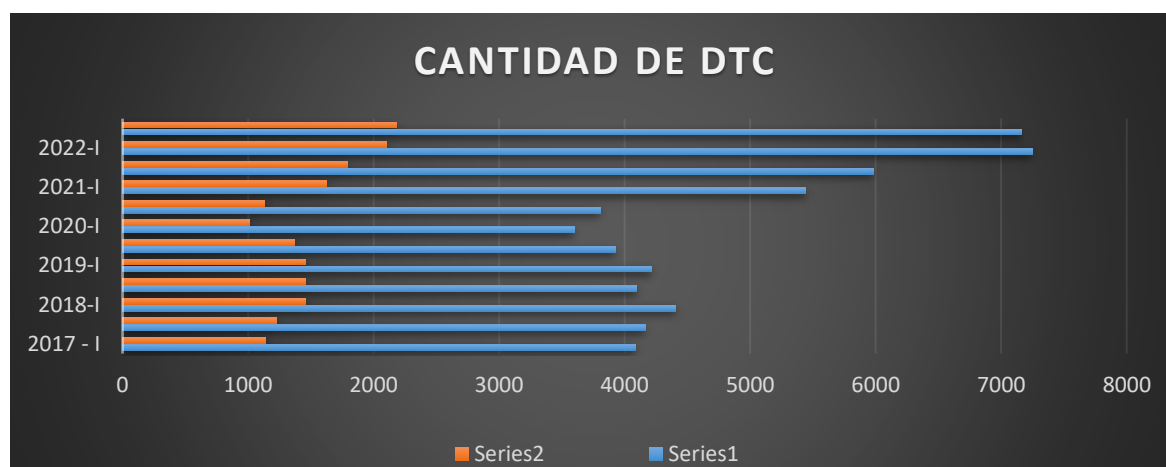

Fuente: Dirección de Gestión de Talento Humano

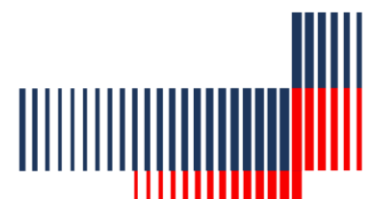



La Universidad César Vallejo contó con 3,815 docentes a tiempo parcial en el semestre 2021-1 y 4,188, en el 2021-2.

DOCENTES POR RÉGIMEN DE DEDICACIÓN

DOCENTES TIEMPO PARCIAL										
CONDICIÓN	2017 - I	2017 - II	2018 - I	2018 - II	2019 - I	2019 - II	2020 - I	2020 - II	2021 - I	2021 - II
TOTAL DOCENTES	4084	4165	4407	4094	4212	3924	3599	3807	5442	5979
TIEMPO PARCIAL	2943	2941	2949	2633	2752	2556	2584	2676	3815	4188
% DTP	72%	71%	67%	64%	65%	65%	72%	70%	70%	70%

Fuente: Dirección de Gestión de Talento Humano

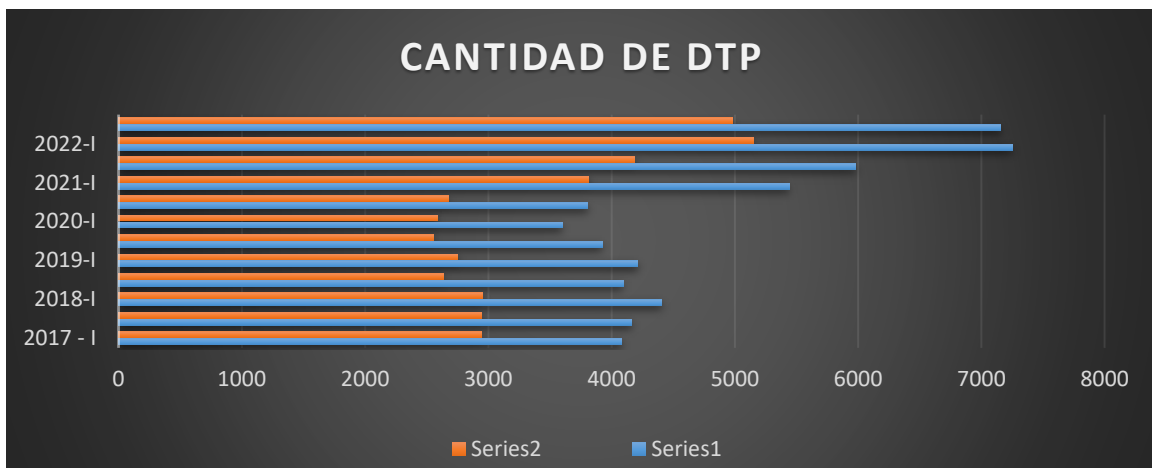

Fuente: Dirección de Gestión de Talento Humano



DOCENTES TOP

En el 2021, se incorporaron nuevos docentes invitados con gran prestigio y reconocida trayectoria en las diferentes escuelas profesionales, quienes despertaron constante interés en la investigación y el debate entre los estudiantes.



Escuela de Posgrado

- **Juan Carlos Mathews Salazar**
Para el Programa Maestría en Administración de Negocios (MBA)



Programa de Formación para Adultos

- **Carolina Fernández Huayta y**
- **Raúl Salazar Salazar**
Para el Programa de Derecho en ámbito derecho laboral y administrativo, respectivamente.



Pregrado

- **Gustavo Piazza Garnica**
- **Luis More Saldaña**
- **Willy Plasencia Angulo**
- **Román Jesús Marquina Luján**

Para el programa de Administración, Medicina y Psicología



Programa de Investigación Formativa

- **Lisandro José Alvarado Peña (Venezuela)**
Para el programa de Investigación Formativa Docente

Fuente: Dirección de Gestión de Talento Humano

CEREMONIA DE RECONOCIMIENTO DE DOCENTES

La Dirección de Gestión de Talento Humano llevó a cabo el reconocimiento institucional de los docentes más destacados (tiempo completo y parcial) quienes obtuvieron los calificativos más altos en la Evaluación de Desempeño 2021-2, según criterios establecidos en el Programa de Motivación e Incentivos y Lineamientos 2021.

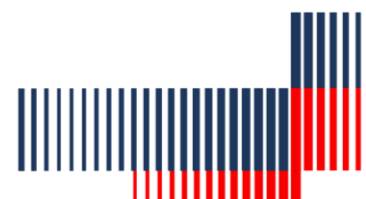

Filial	Número de docentes reconocidos
Callao	11
Chepén	6
Chiclayo	17
Chimbote	11
Huaraz	5
Lima Ate	13
Lima Este	19
Lima Norte	24
Moyobamba	2
Piura	16
Tarapoto	8
Trujillo	23
Total	155

Fuente: Dirección de Gestión de Talento Humano

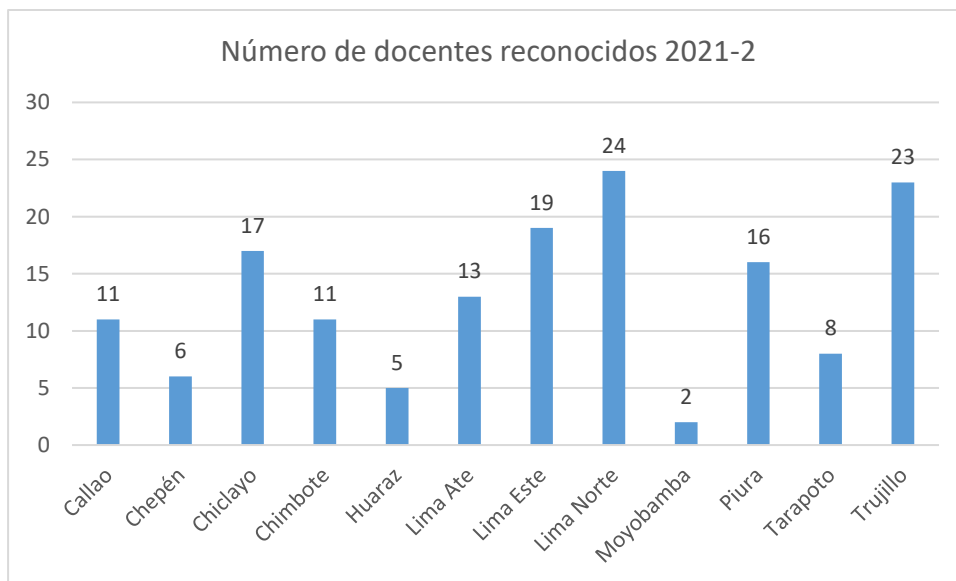

Fuente: Dirección de Gestión de Talento Humano



6.1.5. Personal administrativo

En el año 2021, el mayor porcentaje de colaboradores administrativos de la Universidad César Vallejo se ubicó en el campus Lima Norte (32.24 %), la sede central Trujillo (21.24 %) y Piura (13.54%).

FILIALES	GEL_ADM	
	Número	Porcentaje
CHEPÉN	35	1.48%
CHICLAYO	121	5.12%
CHIMBOTE	122	5.16%
HUARAZ	46	1.94%
LIMA ATE	100	4.23%
LIMA CALLAO	64	2.70%
LIMA ESTE	143	6.10%
LIMA NORTE	762	32.24%
MOYOBAMBA	54	2.28%
PIURA	320	13.54%
TARAPOTO	94	3.97%
TRUJILLO	502	21.24%
Total general	2 363	100%

Fuente: Dirección de Gestión de Talento Humano

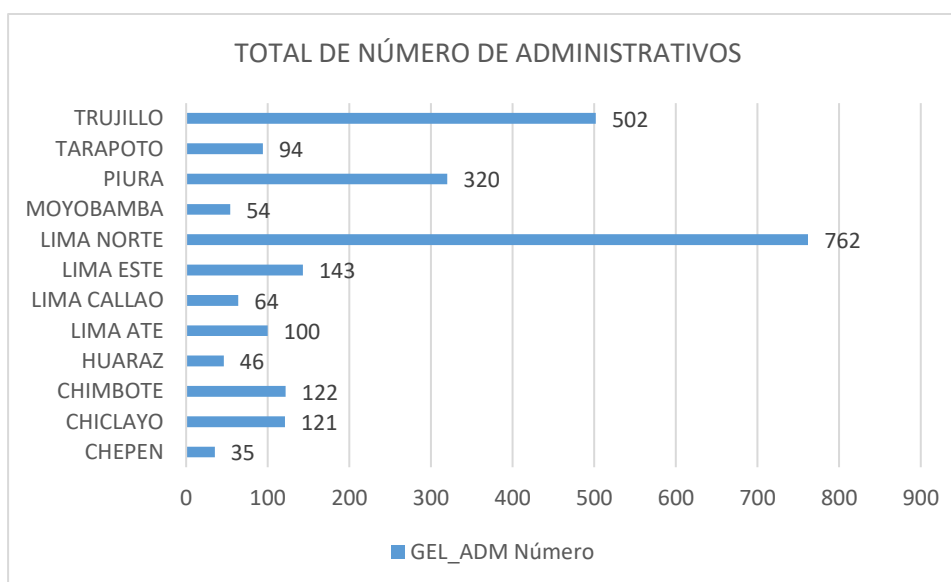

Fuente: Dirección de Gestión de Talento Humano

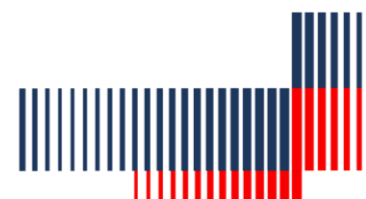



VII. EVENTOS Y RECONOCIMIENTOS

APERTURA DEL AÑO ACADÉMICO E INCORPORACIÓN COMO DOCTOR HONORIS CAUSA A DR. EDUARDO GONZÁLEZ VIAÑA

Invitación

Ceremonia de Apertura del Año Académico 2021 e Incorporación como:

Doctor Honoris Causa de la UCV

15 Abr.
10:00 a. m.

[Ingresa aquí](#)



Dr. Eduardo González Viaña
Ministro del Recurso Humano



Localidad:  SUNEDU

 UNIVERSIDAD CÉSAR VALLEJO

CEREMONIA DE JURAMENTACIÓN Y RECONOCIMIENTO EN LA RECTORÍA UCV



DÍA DEL PERIODISTA

Foro virtual

Participación de gremios periodísticos:



Ricardo Burgos
Coasmi Departamental del Colegio de Periodistas del Perú



Rodrigo Salazar
Director Ejecutivo del Consejo de la Prensa Peruana (CPP)



Jorge Baca-Álvarez
Presidente de la Sociedad Nacional de Radio y Televisión



Augusto Álvarez Rodrich
Director de Instituto de Prensa y Sociedad (IPYS)

PRESENTACIÓN DEL LIBRO 200 AÑOS, 200 ROSTROS

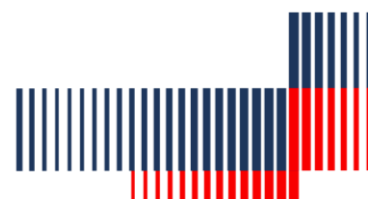



CEREMONIA DE INCORPORACIÓN DEL DR. ADOLFO PÉREZ ESQUIVEL COMO DOCTOR HONORIS CAUSA



PRESENTACIÓN DEL LIBRO HISTORIA PARA TODOS



CEREMONIA DE INCORPORACIÓN DE AUGUSTO ALDAVE PAJARES COMO DOCTOR HONORIS CAUSA



LAZAMIENTO DE UCV+ A CARGO DE DIRECCIÓN DE EDUCACIÓN CONTINUA

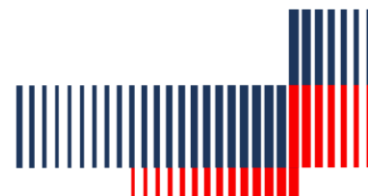

VIII. VICERRECTORADO ACADÉMICO



El Vicerrectorado Académico tiene a su cargo la dirección, conducción y gestión de la política general de formación académica en todos sus ámbitos, dentro de los límites de la ley universitaria, el estatuto y reglamentos.

HERACLIO CAMPANA AÑASCO

8.1. Facultades y escuelas

FACULTAD DE CIENCIAS DE LA SALUD

La Facultad de Ciencias de la Salud de la Universidad César Vallejo forma a los estudiantes en carreras del mundo de las ciencias aplicadas a la salud humana con foco en la innovación y el emprendimiento, pilares de la propuesta formativa de la universidad. Los egresados de las distintas carreras de la facultad podrán prevenir, diagnosticar, intervenir y cuidar de la salud y la vida de los ciudadanos y serán profesionales comprometidos en la mejora del sistema de salud público nacional.

Escuelas profesionales que la conforman y su presencia en filiales:

- **Medicina:** Trujillo y Piura
- **Nutrición:** Trujillo y San Juan de Lurigancho
- **Enfermería:** Trujillo, Piura, Los Olivos y San Juan de Lurigancho
- **Estomatología:** Piura
- **Psicología:** Trujillo, Tarapoto, Piura, Moyobamba, Lima Norte, Lima Este, Lima Ate, Huaraz, Chimbote, Chiclayo y Callao.



JUAN QUIJANO PACHECO

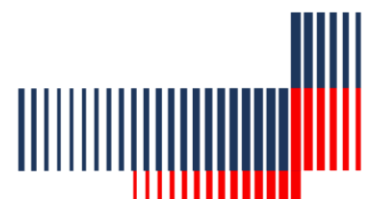

ESCUELA DE NUTRICIÓN

Se realizó el I Congreso Internacional de Nutrición: “UN AS VALIOSO CON UNA MIRADA A LA ACTUALIDAD” con la participación de reconocidos profesionales del área de la nutrición y la salud, en coorganización con la Universidad Mariana de Colombia, Nuestra principal misión fue organizar un evento de alto nivel académico que represente una oportunidad para ampliar la visión sobre el impacto positivo y trascendente de una óptima nutrición, tanto en aspectos preventivos como terapéuticos, con un análisis de temas actuales desde diferentes perspectivas.



También se desarrolló el webinar: “Nutrición Deportiva en COVID y POSTCOVID”, cuyos objetivos fueron actualizar los conocimientos sobre nutrición considerando las líneas de investigación, además de interpretar e integrar los datos antropométricos, clínico, bioquímicos, hematológicos, inmunológicos y farmacológicos en la valoración nutricional del paciente COVID Y POSTCOVID.

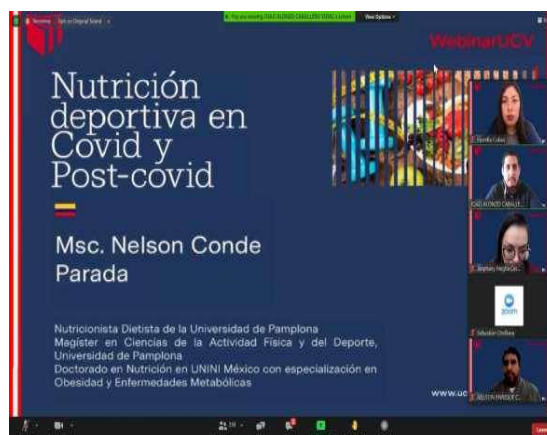

Se promovió la “II Convención de Nutricionistas Emprendedores de La UCV”. El objetivo del evento fue establecer las actividades para mantener y reforzar el vínculo entre la universidad y sus graduados, así como monitorear su inserción laboral e identificar el logro de sus objetivos educacionales.



Se realizó un evento en conmemoración del Día Mundial de la Alimentación: “Alimentos seguros ahora para un futuro saludable”. La actividad tuvo como finalidad establecer las actividades para generar y crear conciencia de la importancia de este día, en donde se debe apostar por las comidas hechas en casa y ayudar a los productores locales a seguir generando vegetales, frutas y verduras, realmente ricas en vitaminas y minerales



ESCUELA DE ESTOMATOLOGÍA

La escuela profesional de Estomatología participó de la Jornada de proyectos exitosos 2021-1 y alcanzó el primer puesto en la categoría de “estudio de caso”, con el trabajo de investigación “Complicaciones por extravasación de hipoclorito de sodio a la zona periapical”. El evento fue organizado por el Vicerrectorado de Investigación.



Se desarrolló la capacitación “**Transforma tu curso al contexto digital - Tecnológico de Monterrey**”, realizada por el área de Vicerrectorado Académico de la Universidad César Vallejo para los docentes a tiempo completo de la Escuela de Estomatología.

Se llevó a cabo el **III CONGRESO ESTOMATOLÓGICO VALLEJANO Y PRIMER CONGRESO VIRTUAL**, el 3 y 4 diciembre, con una participación de 300 personas entre estudiantes, docentes e invitados. Su finalidad fue conocer y mejorar las competencias sobre odontopediatría, disfunción del ATM, manejo de láser y oclusión.



ESCUELA DE ENFERMERÍA

Se desarrolló el V Congreso internacional del cuidado de la salud “Humanización del cuidado de enfermería en salud mental: Retos y posibilidades en tiempos de COVID – 19” entre la CP de Enfermería campus SJL y la CP de Enfermería de la Universidad Mariana de Colombia.

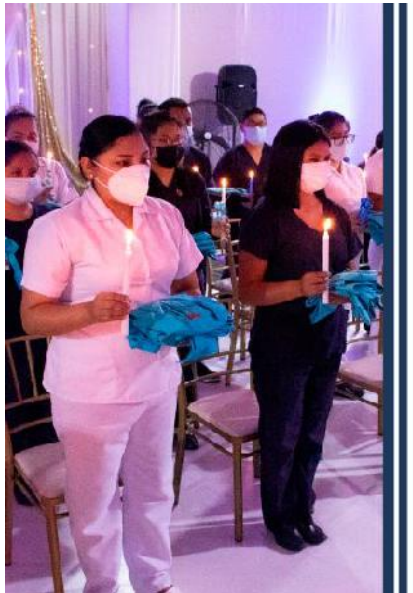

Se procedió a la internacionalización de la escuela a través de movilidad académica de estudiantes y docentes con las CLASES ESPEJO y DOCENTES INVITADOS, donde 10 docentes y 244 estudiantes realizaron movilidad académica.

Se utilizaron simuladores o plataformas virtuales como el Vsim, Body Interac ya que por la pandemia estuvieron suspendidas las prácticas preprofesionales de estudiantes en los establecimientos de salud. Con estos simuladores se logró a reemplazar de alguna manera la práctica para el logro de algunas competencias procedimentales.

Capacitación al 100 % de los docentes de enfermería (DTC, DTP y JP) a nivel nacional en diferentes ejes temáticos: Innovación en ciencias de la salud, Uso de simuladores virtuales, Indicadores de salud, avance en el sistema de salud peruano: Tasa de gestión del cuidado en enfermería en el Bicentenario y Desarrollo, diseño y aplicación del proceso de enfermería.





ESCUELA DE PSICOLOGÍA



VI Seminario Internacional de Psicología Organizacional. Del 23 al 25 de junio, 2021.

X Congreso Internacional de Psicoterapia, II Congreso Internacional de Investigación en Psicología. Del 24 al 26 de noviembre, 2021.

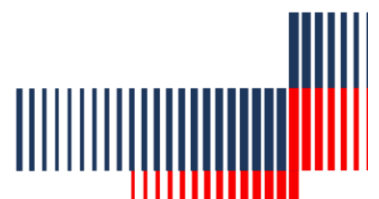



ESCUELA DE MEDICINA

La Escuela de Medicina se aboca a que se prioricen decisiones que salven vidas y que sus egresados sean profesionales innovadores en nuevos modelos de atención, tratamiento, tecnologías de diagnóstico y prevención de enfermedades; es decir, médicos altamente capacitados.



Convenios internacionales:

- **Austria:** Universidad Johannes Kepler de Linz
- **Chile:** Universidad de Concepción
- **Costa Rica:** Universidad de Costa Rica
- **España:** Universidad Santiago de Compostela
- **España:** Universitat de València
- **España:** Universidad de Granada
- **España:** Universidad de Sevilla
- **Italia:** Università Degli Studi Di Siena
- **México:** Universidad Anahuác-Cancún.





FACULTAD DE INGENIERÍA Y ARQUITECTURA

La Facultad de Ingeniería y Arquitectura de la Universidad César Vallejo forma a los estudiantes en carreras del mundo de las ciencias, tecnología y el espacio urbano con foco en la innovación y el emprendimiento, pilares de la propuesta formativa de la universidad. Los egresados de las distintas carreras de la facultad podrán diseñar e implementar soluciones que mejoren la calidad de vida de los ciudadanos y serán profesionales comprometidos con el progreso de nuestro país.



EDWARD RUBIO LUNA VICTORIA

Escuelas profesionales que la conforman y su presencia en filiales:

- **Ingeniería Agroindustrial** Trujillo
- **Ingeniería Ambiental** Chiclayo, Trujillo, Los Olivos, San Juan de Lurigancho, Tarapoto
- **Ingeniería Civil:** Ate, Callao, Chiclayo, Chimbote, Huaraz, Piura, Los Olivos, San Juan de Lurigancho, Tarapoto, Trujillo
- **Ingeniería Empresarial** Piura, Chiclayo, Los Olivos
- **Ingeniería Industrial:** Ate, Callao, Chepén, Chiclayo, Chimbote, Huaraz, Los Olivos, San Juan de Lurigancho, Piura, Trujillo
- **Ingeniería Mecánica Eléctrica** Chiclayo, Trujillo
- **Ingeniería de Minas** Chiclayo
- **Ingeniería de Sistemas** Ate, Callao, Los Olivos, San Juan de Lurigancho, Piura, Trujillo.
- **Arquitectura** Chimbote, Huaraz, San Juan de Lurigancho, Los Olivos, Piura, Tarapoto, Trujillo.



INGENIERÍA DE MINAS

Convenio con empresa australiana RPM GLOBAL, con una duración de un año y a través del cual se recibieron 30 licencias educativas del software HAULSIM, 30 licencias educativas del software TALPAC y 30 licencias educativas del software TALPAC 3D.

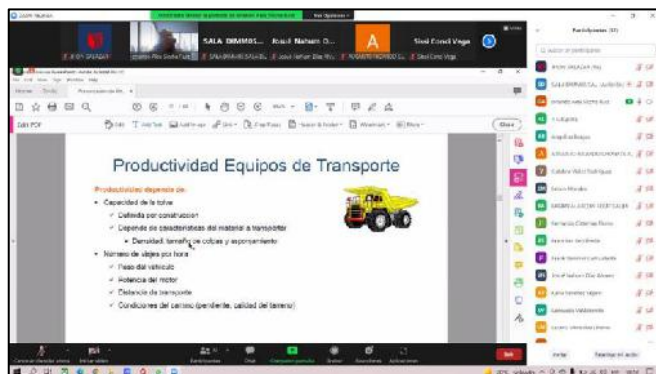
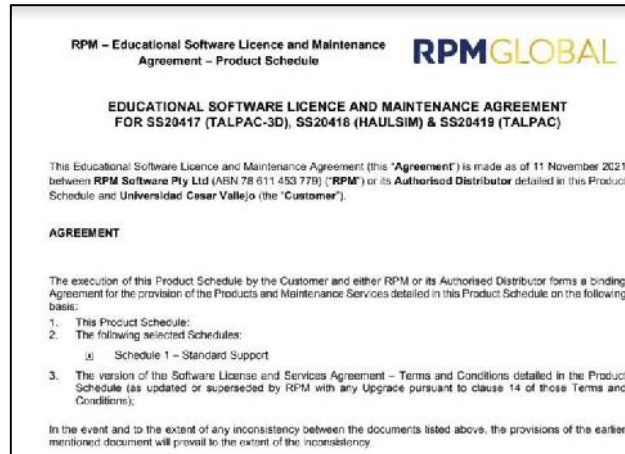

Clase espejo realizada con la Universidad Católica del Norte.

Convenio con las empresas Minera Sirius Alfa y Minera Los Andes con la finalidad de realizar prácticas preprofesionales y el desarrollo de trabajos de investigación.



INGENIERÍA CIVIL



En el 2021 se iniciaron las gestiones para la doble titulación entre el programa de Ingeniería Civil de la Escuela Profesional de la Universidad César Vallejo y la Facultad de Ingeniería Civil de la Universidad Santo Tomás de Colombia.

Se desarrolló el Webinar Nacional de Ingeniería Civil: “Innovación en Ingeniería Civil para el Desarrollo Sostenible de Proyectos de Construcción”.



Se capacitó durante ambos semestres a los docentes del Programa Académico de Ingeniería Civil en las siguientes líneas estratégicas:

- Formación Pedagógica
- Investigación y Manejo de Tecnologías de la Información y Comunicaciones
- Gestión universitaria
- Formación para el emprendimiento.





Se realizó movilidad académica con las siguientes universidades:

- Universidad Mariana de Colombia (clases espejo)
- Universidad Mariana de Colombia (cátedra conjunta)
- Universidad de Boyacá (cátedra conjunta).



Publicaciones de artículos en revistas científicas: el docente **Jorge Luis Plasencia Valdiviezo**, con el trabajo titulado “Colocación de coordenadas

geodésicas UTM WGS 84 con ERP y levantamiento fotogramétrico con RPA para fines de habilitación urbana”, en la revista “**Tecnohumanismo**”; mientras que el maestro **Luis Alberto Segura Terrones** publicó “Effect of the use of recycled glass on concrete design” en la revista científica “**Journal of Neutrosophic Sciences**”.



El docente **Marco Antonio Cerna Vásquez**, de la filial Trujillo, participó como ponente internacional en la **II Jornada Técnica de Ingeniería Civil** organizada por la Universidad de Pamplona, Colombia.

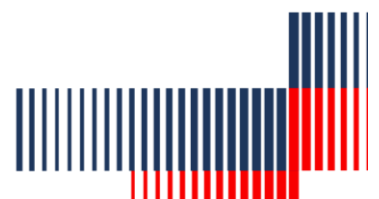

INGENIERÍA INDUSTRIAL

Se realizó en I Congreso Internacional de Ingeniería Industrial.



También se desarrolló el II Congreso Internacional de Ingeniería Industrial.

DATOS IMPORTANTES

- Coordinaciones con el director de Ingeniería Industrial de la Universidad de Buenos Aires, con la finalidad de realizar un convenio interinstitucional.
- Una de las escuelas con más secciones de taller de titulación para universidades no licenciadas.
- La escuela con más docentes RENACYT.
- Incremento de las clases espejo y movilidad docente.



ARQUITECTURA

La Escuela Profesional de Arquitectura participó en las “Exposiciones de los Mejores Trabajos Académicos de las Escuelas de Arquitectura de la Región La Libertad”, con la presentación de los mejores trabajos realizados por la sede central de Trujillo. La inauguración se llevó a cabo el 19 de setiembre en el auditorio Raúl Joo del CAP RLL.



En el marco del webinar “Formación Académica de los Arquitectos de la Nueva Era” organizado por el Colegio de Arquitectos del Perú, La Libertad, el 22 de setiembre, participó nuestro decano de la Facultad de Ingeniería y Arquitectura en el conversatorio junto a las universidades de la ciudad de Trujillo. Hubo intercambio de experiencias académicas en esta etapa de educación remota.



Reconocimiento a la Escuela de Arquitectura por parte del Colegio de Arquitectos del Perú – Región La Libertad.



Se realizaron, con gran éxito, seminarios de actualización profesional con la participación de ponentes nacionales.

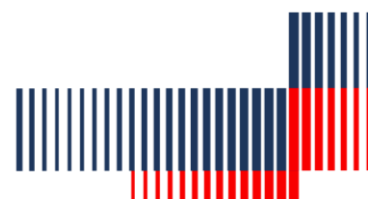



INGENIERÍA AMBIENTAL

Convenio Interinstitucional con la Municipalidad de El Agustino y coordinaciones del convenio interinstitucional con el Senamhi.

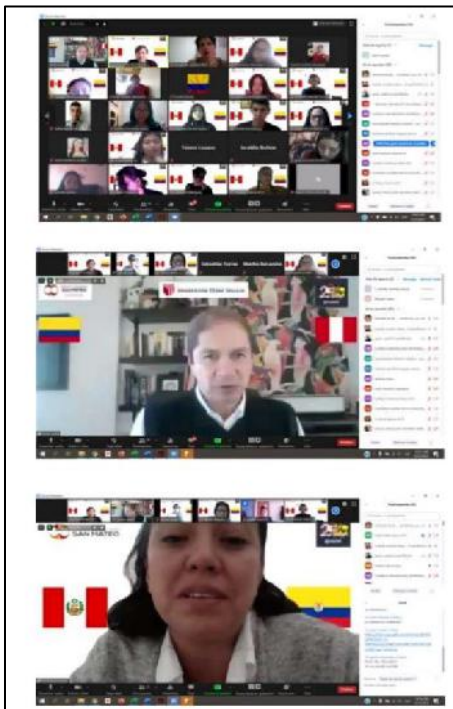

Clases espejo y movilidad docente.



68879967
 Dirección: mgubi@ucv.edu.pe
 Teléfono: [011-42222222](tel:011-42222222)
 Correo: mgubi@ucv.edu.pe

RODRIGUEZ YUPANQUI MAGDA RUBI
DOCTORA EN INGENIERÍA AMBIENTAL
 Calificada como Investigador RENACYT Código RENACYT: 20002382 | Vigencia: 04/05/2021 - 04/09/2024

Experiencia Laboral

- 2011 - 2011 **Aseora Técnica y Pedagoga del II Diplomado en Gestión Ambiental**
 Segat
 SEÑORA TÉCNICA Y PEDAGOGA DEL II DIPLOMADO EN GESTIÓN AMBIENTAL OBRIGADA DOCENTES DEL NIVEL PRIMARIO Y SECUNDARIO DEL DISTRITO D. ETRUJILLO.
- 2010 - 2010 **Coordinadora General de las Actividades de Geo Trujillo**
 Segat
 COORDINAR LAS ACTIVIDADES CON EL SEGAT EN RELACIÓN A LA RECOLECCIÓN DE INFORMACIÓN PARA EL PROYECTO PERSPECTIVAS DEL MEDIO AMBIENTE URBANO DEO TRUJILLO.
- 2009 - 2009 **Coordinadora General de las Actividades del Geo Trujillo**
 Segat
 COORDINAR CON EL SEGAT LAS ACTIVIDADES DEL PROYECTO PERSPECTIVAS DEL MEDIO AMBIENTE URBANO DEO TRUJILLO.
- 1999 - 2000 **Docente**
 Universidad César Vallejo S.A.C.
 DOCENTE UNIVERSITARIO DE LOS CURSOS DE CULTURA AMBIENTAL Y BIOLOGÍA.
- 2018 - Presente **Coordinadora de Ingeniería Ambiental**
 Universidad César Vallejo S.A.C.
 Coordinadora del Programa académico Profesional de Ingeniería Ambiental de la Facultad de Ingeniería.
 Docente tiempo completo Investigador.

Docentes RENACYT

Incremento de publicaciones de artículos científicos en revistas.

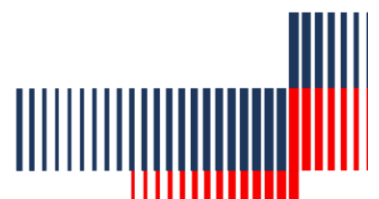

INGENIERÍA EMPRESARIAL

En el 2021, se desarrollaron más cinco reuniones con universidades, entidades e instituciones de gran relevancia para la escuela profesional. Se mencionan algunas: CARE PERÚ, UNID (México), UNITEC (Colombia), Cámara de Comercio de Mujeres Peruanas, CONACINTRA (México), Municipalidad de El Agustino y de La Victoria. Temas de agenda: proyectos de RSU, convenio de prácticas, clases espejo y programa de doble titulación.

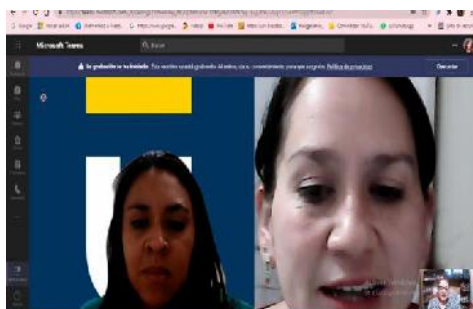

La escuela participó en diferentes disertaciones académicas en beneficio de la comunidad universitaria en diversas universidades, instituciones y entidades con temas de actualidad. Por ejemplo: evento EXPOWARMI, Programa de Empoderamiento con el Instituto de Gobernabilidad y Gestión Pública, Congreso ACOFFI – Cartagena, en la universidad de Benemérita Universidad Autónoma de Puebla BUAP (México), entre otros.

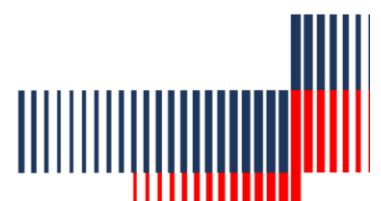

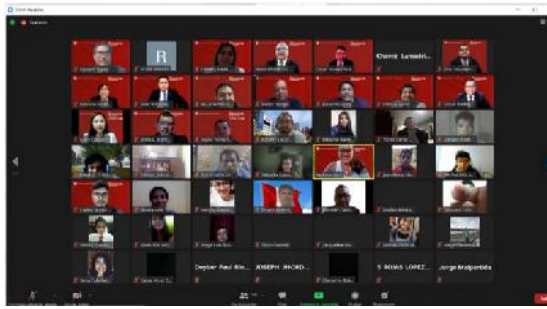

Se realizó lo siguiente:

- Feria de Innovación y Emprendimiento con la participación de los estudiantes de la Escuela en los semestres académicos
- Seminarios de alta calidad con un numero aceptable de asistentes
- Clases espejo
- Movilidad docente.



INGENIERÍA MECÁNICA ELÉCTRICA

Capacitación de docentes en software especializado: se brindó una capacitación a docentes de la escuela de Ingeniería Mecánica Eléctrica en el uso del software LVSIM (Simulador de módulos electromecánicos) de la empresa FESTO. Las capacitaciones se realizaron en junio y noviembre, con una duración de 32 horas.

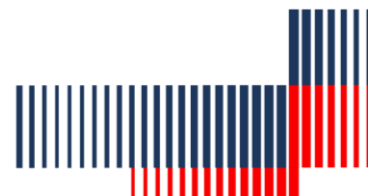



Se llevó a cabo el webinar “Software en Ingeniería Mecánica Eléctrica”, dirigido a egresados y estudiantes de los últimos ciclos, con la finalidad de potenciar las competencias en el manejo de los softwares DLT-CAD 2021 para el diseño de redes eléctricas para la distribución de la

energía.

Clases espejo UCV-UTNA MÉXICO: En convenio con la Universidad Tecnológica del Norte de Aguascalientes (México) y la Escuela de Ingeniería Mecánica Eléctrica de la Universidad César Vallejo SAC, se realizaron las clases espejo, con la participación de 24 estudiantes de Tecnología Electromecánica.

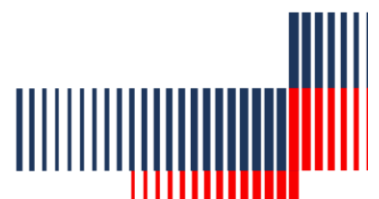

FACULTAD CIENCIAS EMPRESARIALES

La Facultad de Ciencias Empresariales de la Universidad César Vallejo forma a los estudiantes en carreras del mundo de los negocios con foco en la innovación y el emprendimiento, pilares de la propuesta formativa de la universidad. Los egresados de las distintas carreras de la facultad podrán liderar las organizaciones de la cuales formen parte y las ayudarán a mantenerse siempre vigentes.



Escuelas profesionales que la conforman y su presencia en filiales:

- **Administración:** Ate, Callao, Chiclayo, Chimbote, Chepén, Huaraz, San Juan de Lurigancho, Piura, Los Olivos, Tarapoto, Trujillo
- **Administración en Turismo y Hotelería** Ate, Callao, Piura, Los Olivos, San Juan de Lurigancho, Tarapoto, Trujillo
- **Contabilidad:** Ate, Callao, Chiclayo, Chimbote, Chepén, Huaraz, San Juan de Lurigancho, Piura, Los Olivos, Tarapoto, Trujillo
- **Economía:** Los Olivos
- **Marketing y Dirección de Empresas:** Chiclayo, Trujillo, Los Olivos, San Juan de Lurigancho, Piura
- **Negocios Internacionales:** Ate, Callao, Chiclayo, Los Olivos, San Juan de Lurigancho, Piura, Trujillo.





ESCUELA DE ADMINISTRACIÓN EN TURISMO Y HOTELERÍA

En la Feria Académica de Emprendimiento e Innovación Turística exponen y se reconoce a los **estudiantes y egresados** por sus proyectos de emprendimientos destacados. Esta feria cobra gran importancia ya que se destaca a los **emprendedores** que ayudan y se involucran con nuestros estudiantes dentro de sus proyectos de emprendimiento; además, se les brinda espacios para exponer a través de sus historias de vida y de cómo lograron el éxito dentro del sector turismo.

Campus: Ate, Callao, Lima Este, Lima Norte, Piura, Tarapoto y Trujillo



La directora de Escuela, Dra. Lilian Pozo Trigos, ha participado en la FERIA INTERNACIONAL INNOVATEUCV, organizada por el Centro de Innovación Académica de la Universidad César Vallejo, en calidad de **ganadora del concurso de proyectos innovadores**. Dicho evento se llevó a cabo el 25 de noviembre. Su exposición se basó en el proyecto ganador JUEGO DE ROLES CON CLONES VIRTUALES.

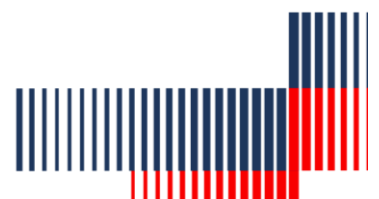



A través de las gestiones de la **Escuela de Administración en Turismo y Hotelería** y el apoyo de las autoridades se logró la firma del convenio entre la Universidad César Vallejo y la Universidad de La Laguna que se encuentra en el puesto 444 de Scimago Institutions Rankings (SIR). Gracias a este convenio se lograron realizar en el año 2021 cuatro (4) seminarios internacionales, cuatro (4) clases espejo y (8) movilidades docentes internacionales. Se está trabajando para lograr la doble titulación para el 2022.



ESCUELA DE MARKETING Y DIRECCIÓN DE EMPRESAS

I Encuentro Internacional de Marketing Construyendo marcas valiosas. El evento fue organizado por la Escuela de Marketing y Dirección de Empresas de la Universidad César Vallejo. Se realizó el día 24 de noviembre del 2021 y contó con la presencia de especialistas del marketing provenientes de México, Brasil, Colombia y Perú.

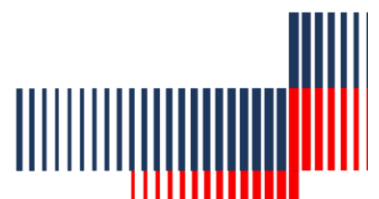



Afiliación a la Sociedad Peruana de Marketing

La SPM es una institución que agrupa a profesionales relacionados con el propósito de revalorizar la disciplina mediante el esfuerzo de una comunidad de profesionales de prestigio. Su finalidad es trascender, desarrollar un mejor marketing y así tener un mejor país con mejores profesionales y personas.

Afiliación a la Red RAIM - Red Académica de Investigación de Mercados

La Red Académica de Investigación de Mercadeo RAIM, es un grupo de académicos en el que participan investigadores, profesionales y estudiantes de diversas áreas y campos del conocimiento; que asumen, comparten y promueven la investigación, a través de acuerdos de cooperación y colaboración entre Programas Académicos de Mercadeo, áreas y temáticas afines de diversas Instituciones y organizaciones de interés investigativo nacional e internacional.

ESCUELA DE NEGOCIOS INTERNACIONALES

Presentación de libro: *Matemática Financiera para los negocios internacionales*

Se llevó a cabo el 29 de abril del 2021. La obra es de autoría de docentes de la Escuela de Negocios Internacionales.

Presentación de libro: *Envases y embalajes para el comercio internacional*

Libro elaborado por un docente y una egresada de la Escuela del campus Chiclayo. Presentado el 16 de abril del presente año.



Participación de docente de la Escuela en congreso de investigación como parte de la Red Académica de Comercio y Negocios Internacionales



Como parte de la integración de la Escuela de Negocios Internacionales en la Red Académica de Comercio y Negocios Internacionales con participantes de México, Colombia, Argentina y otros países de la región, nuestra escuela participó con la ponencia del Mg. Roberto Macha Huamán quien presentó su investigación “Las exportaciones peruanas y el nivel de concentración de los mercados de destino periodo 2005-2019.”

ESCUELA DE ECONOMÍA



CONFERENCIA INTERNACIONAL:

“Observando la evolución del sector informal desde el espacio. Un enfoque municipal 2013 – 2020”.

CONFERENCIA INTERNACIONAL

“Econometría con Humor”.

Participación en la Conferencia Internacional de Investigación Multidisciplinaria – Ecuador.

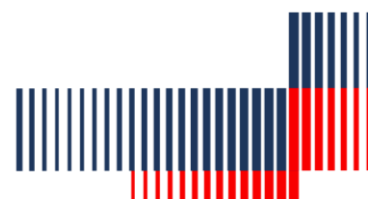

ESCUELA DE CONTABILIDAD

Jornadas de actualización: Descubriendo las NIIF:

Fecha de ejecución: 24, 25 y 26 de junio; 1 y 2 de Julio del 2021.

Se brindaron capacitaciones a 242 beneficiarios de los campus de Ate. Callao, Chepén, Chiclayo, Chimbote, Huaraz, Lima Este, Lima Norte, Moyobamba, Piura, Tarapoto y Trujillo, entre ellos estudiantes de otros centros universitarios, contadores, integrantes de grupo de interés y público en general.

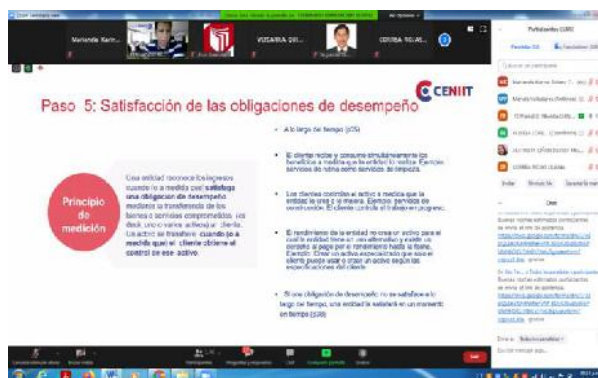

Se ejecutó con 2 680 estudiantes de los 12 campus de la Escuela de Contabilidad.

Estructura pronunciamientos IAASB

IFAC - CÓDIGO DE ÉTICA IAASB - PRONUNCIAMIENTOS NORMAS SOBRE CONTROL DE CALIDAD (ISQC 1) MARCO INTERNACIONAL DE ENCARGOS DE ASEGURAMIENTO			
AUDITORIA Y REVISIÓN DE INFORMACIÓN CONTABLE HISTÓRICA (ICH)		ENCARGOS DE ASEGURAMIENTO DISTINTOS DE LA AUDITORIA O DE LA REVISIÓN	
ISA-IAA (Normas internacionales de auditoría) Seguridad separable IAPB (Declaraciones sobre prácticas de auditoría)	ISRE-NIER (Normas internacionales de encargos de revisión) Seguridad vinculada IREPB (Declaraciones sobre prácticas de revisiones)	ISAE-NIEA (Normas internacionales de encargos de aseguramiento) Seguridad responsable - Interfecta IAEPB (Declaraciones sobre prácticas de trabajos de seguridad)	ISRS-NISR (Normas internacionales de servicios relacionados) No otorgan seguridad IRSPB (Declaraciones sobre prácticas de SR)

Capacitación Docente Especializada:

Fecha de ejecución: 11, 18, 25 de setiembre y 2, 9 y 16 de octubre del 2021.

En el segundo semestre 2021, se contó con la participación de los docentes de la Corporación Universitaria del Caribe – CECAR – Colombia, con quienes se cuenta con el convenio marco de movilidad estudiantil, docente y doble titulación. Los temas tratados fueron Nuevos retos en la Educación Superior, La macroeconomía y los mercados de capitales, De Contador a Controller, Aseguramiento, Estructura Financiera y costo de capitales y NIC 23 Costos por Préstamos.

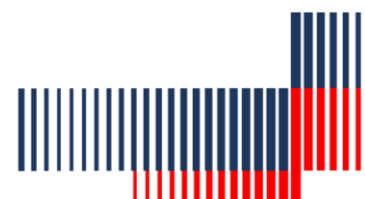



Congreso: Avances Tecnológicos en la Contabilidad Pospandemia COVID 19

Fecha de ejecución: 20, 21 y 22 de octubre del 2021.

Propósito: Capacitar a los microempresarios, colaboradores y público en general de nuestro país sobre las diversas políticas que el Estado peruano ha tenido que publicar ante esta emergencia sanitaria. Las medidas más impactantes son las tributarias, las cuales han beneficiado a muchas empresas pequeñas, medianas y grandes. El control interno en época de pandemia tuvo que ser reestructurado a consecuencia del teletrabajo y a las diversas políticas sanitarias que cada ente debía implementar como medida de seguridad. Solo aquellas personas que invirtieron en criptomonedas han obtenido una rentabilidad no esperada.

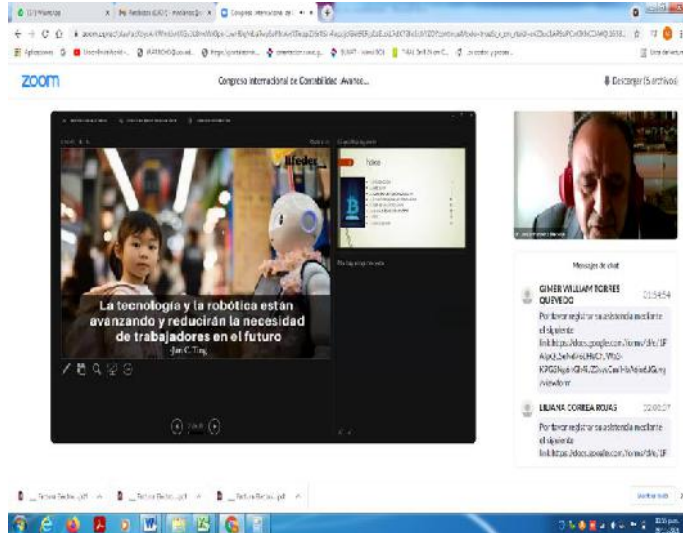

ESCUELA DE ADMINISTRACIÓN



Congreso Internacional: “Transformar la administración frente a la nueva normalidad

Fecha de ejecución: 16 ,17 y 18 de junio, 2021

Duración: 3 días

Lugar: UCV - AULA VIRTUAL.

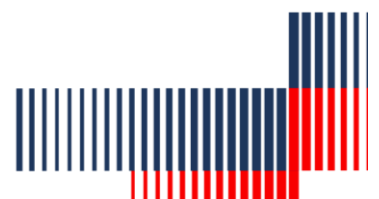

FACULTAD DE DERECHO Y HUMANIDADES

La Facultad de Derecho y Humanidades de la Universidad César Vallejo forma a los estudiantes en carreras del mundo de las relaciones humanas con foco en la innovación y el emprendimiento, pilares de la propuesta formativa de la universidad. Los egresados de las distintas carreras de la facultad podrán entender al ser humano y su complejidad para ayudarlo a lograr su desarrollo como miembro de una sociedad justa y colaborativa.



MARCO CARMONA BRENIS

Escuelas profesionales que la conforman y su presencia en filiales:

- **Derecho** ☑ Ate, Callao, Chiclayo, Chimbote, Chepén, Huaraz, San Juan de Lurigancho, Los Olivos, Piura, Tarapoto, Moyobamba y Trujillo
- **Ciencias de la Comunicación** ☑ Ate, Callao, Chimbote, Los Olivos, San Juan de Lurigancho, Trujillo
- **Arte y Diseño Gráfico Empresarial** Los Olivos
- **Educación Inicial:** Chiclayo, Trujillo, Los Olivos, San Juan de Lurigancho
- **Educación Primaria:** Chiclayo, Trujillo, Los Olivos
- **Ciencias del Deporte:** Trujillo
- **Traducción e Interpretación:** Piura, Chiclayo, Trujillo, Los Olivos.



ESCUELA DE ARTE Y DISEÑO EMPRESARIAL

Se realizó el evento internacional PECHA KUCHA 2021, evento que se realiza de manera semestral enmarcado dentro de las actividades de la programación de la Universidad UNITEC de Colombia, conjuntamente con la participación de la UCV. En esta oportunidad se contó con la colaboración de la Universidad Pontificia de Bucaramanga. Las actividades programadas por la UNITEC llevan un calendario de actividades, conversatorios y concursos realizados el 2 de noviembre.

NOMBRE	APELLIDO	CORREO	CELULAR	
Mariagose Jesus	Quispe Geldres	maquispeg@ucvvirtual.edu.pe	900952404	II
Eylin Alejandra	Mejía Susaya	eymejias@ucvvirtual.edu.pe	924050075	II
ERIK BECKER	LAURA YNGA	ELAURAY@UCVVIRTUAL.EDU.PE	902342919	VIII
Bright Mayerlin	Mairique Contreras	brightmayerlinmairiquecontrer@gmail.com	916680234	III
Daniela Nicole	Palomino Delgado	danielstep41@gmail.com	974610950	IV
Angie Patricia	Alama Escala	angiepatriciaalamaescala11@gmail.com	994933444	IV
AXCEL RONALD	DIESTRA NAZARIO	adiestran@ucvvirtual.edu.pe	998 759 198	IV
ANGELLO GIORGANI	CHIRINOS VILLANIEVA	achirinos@ucvvirtual.edu.pe	938 809 588	IV
Rosa Milagros	Ponce Albitres	rosemil0823@gmail.com	920003164	IX
Rubi Ester	Escobedo Espinoza	rescobedo@ucvvirtual.edu.pe	902124939	IX

ESCUELA DE DERECHO



Se realizó el “I Congreso Internacional de Derecho Constitucional: Constitución & Proceso”. Tuvo lugar del 2 al 4 de diciembre de 2021, consistió en convocar a destacados profesionales en el ámbito procesal y constitucional para hacerse presentes mediante la sustentación de conferencias magistrales en razón a temas de coyuntura política constitucional y sobre los alcances del

nuevo Código Procesal Constitucional.

Se realizó el “Impacto del Internet y las redes sociales en los derechos fundamentales”. Se desarrolló el 14 y 15 de octubre de 2021 y logró convocar a destacados profesionales en el ámbito procesal y constitucional para que brinden conferencias magistrales sobre temas de coyuntura política constitucional y sobre los alcances del nuevo Código Procesal Constitucional.



ESCUELA DE EDUCACIÓN INICIAL

El Diplomado de directores “Dirección de Proyectos de Innovación Educativa” fue implementado por la EP de Educación Inicial. Es un programa externo de pregrado, por lo que se encuentra en Centros Productivos. Está dirigido para los directores de Educación Básica Regular de los 12 campus donde interviene la UCV.



ESCUELA DE TRADUCCIÓN E INTERPRETACIÓN

Capacitación en línea estratégica pedagógica especializada: “ESTRATEGIAS PARA LA ENSEÑANZA DE LA INTERPRETACIÓN CONSECUTIVA Y SIMULTÁNEA”. Campus Piura, Chiclayo, Trujillo y Lima Norte. Semestre 2021-1. Realizada el 24 y 25 de marzo del 2021.



Capacitación en línea estratégica pedagógica especializada: “USO DE PLATAFORMA GOREACT”, en los campus Piura, Chiclayo, Trujillo y Lima Norte durante el semestre 2021-1, el 26 de marzo del 2021.





Presentación del libro: *El cuerpo humano en la idiomática del español*

Campus: Piura, Chiclayo, Trujillo y Lima Norte
Semestre: 2021-1
Fecha: 14 de mayo del 2021.



Se realizó movilidad académica estudiantil y docente con universidades internacionales.

“X SEMINARIO INTERNACIONAL DE ACTUALIZACIÓN EN TRADUCCIÓN E INTERPRETACIÓN”

Campus: Piura, Chiclayo, Trujillo y Lima Norte
Semestre: 2021-2
Fecha: 28 Y 29 de octubre del 2021.

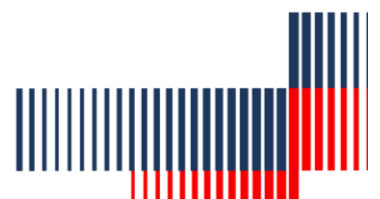
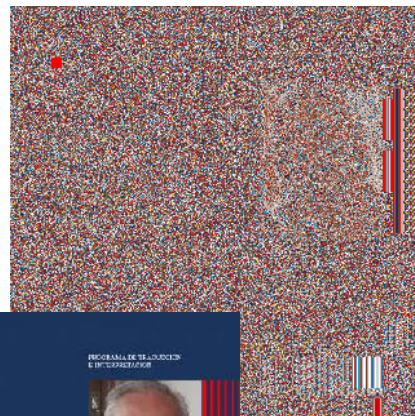

ESCUELA DE CIENCIAS DEL DEPORTE

Se realizó el “Seminario internacional de actividad física, salud y deporte”, el 5 y 6 de octubre del 2021, cuyo objetivo fue contribuir en la formación de entrenadores de cualquier deporte



o disciplina, profesores de educación física, metodólogos del entrenamiento, preparadores físicos, estudiantes y docentes en el uso y dominio de técnicas y herramientas para incrementar las capacidades, cualidades y su desempeño en el proceso de desarrollo físico y psicológico en deportistas de alto rendimiento.

ESCUELA DE CIENCIAS DE LA COMUNICACIÓN

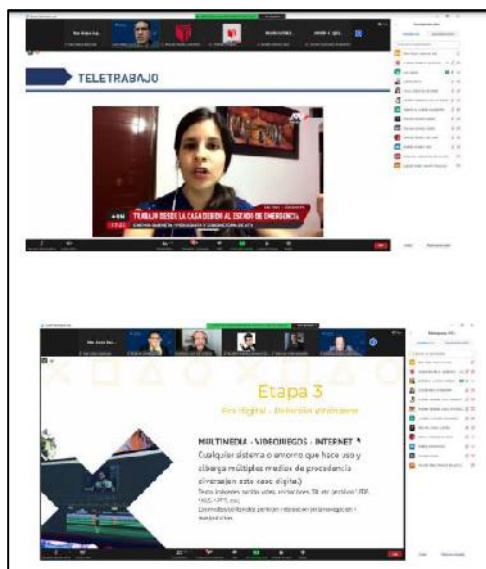

Se realizó el I CONGRESO INTERNACIONAL DE COMUNICACIÓN “Retos y desafíos del comunicador social en el bicentenario” CONICOM 2021, con motivo de la Semana del Comunicador. Dicha actividad se realizó los días 27, 28, 29 y 30 de octubre y contó con ponentes internacionales y nacionales (EE. UU, Colombia, Chile y Perú), organizado por la EP Ciencias de la Comunicación de los 6 campus: Ate, Lima Norte, Chimbote, Trujillo, Lima Este y Callao. Contó con 568 participantes.



ESCUELA DE EDUCACIÓN PRIMARIA

Se realizó la *Diplomatura de Evaluación de los Aprendizajes en entornos virtuales para la educación básica regular*, dirigida a los docentes de las instituciones educativas de EBR.

UNIVERSIDAD CÉSAR VALLEJO

DIPLOMATURA "EVALUACIÓN DE LOS APRENDIZAJES EN ENTORNOS VIRTUALES PARA LA EDUCACIÓN BÁSICA REGULAR"

1. DATOS GENERALES

a. Nombre:	Diplomatura "Evaluación de los aprendizajes en entornos virtuales para la educación básica regular"
b. Fecha de Ejecución:	Según programación
c. Duración:	4 meses
d. Modalidad:	Virtual
e. Público beneficiario:	Docentes de la Educación Básica en el ámbito nacional
f. Responsabilidad de la ejecución:	Escuela Profesional de Educación Primaria
g. Coordinador administrativo:	Centro de Formación Docente (CFT) - VA EP de Educación Primaria

2. DESCRIPCIÓN Y FUNDAMENTACIÓN

2.1 DESCRIPCIÓN

La Diplomatura "Evaluación de los aprendizajes en entornos virtuales para la educación básica regular" está dirigida a docentes del nivel inicial, primario y secundario de las instituciones educativas en el ámbito nacional. Los talleres se desarrollarán en la modalidad virtual.

Las sesiones virtuales se realizarán de manera sincrónica y asincrónica. En el caso de las sesiones sincrónicas se desarrollarán en Coobro (4) horas los fines de la semana.

La Diplomatura consta de cuatro (4) módulos. Cada módulo será desarrollado por profesionales especialistas en el tema.

Los participantes contarán con medios y materiales especialmente concebidos para apoyar los procesos de enseñanza-aprendizaje en la modalidad virtual. Se facilitarán textos, videos tutoriales por cada módulo, páginas web, entre otros materiales socializados por los especialistas de cada módulo.

2.2 FUNDAMENTACIÓN

Los herramientas virtuales han asumido un rol relevante ante la coyuntura actual en los procesos de enseñanza-aprendizaje, debido a que constituyen una fuente inagotable de recursos que ayudan a potenciar nuevas formas de aprendizaje. Los actuales momentos de emergencia en la salud pública que se vive en el mundo han obligado a todos los entornos educativos de nuestro país a desarrollar los cursos en entornos virtuales de aprendizaje, siendo para ello necesario contar con docentes capacitados en el uso de herramientas digitales con formación pedagógica y evaluar los aprendizajes. En este marco y, ante los recordados que poseen las instituciones educativas de la educación básica, la Universidad César Vallejo presenta una diplomatura en:

Somos la universidad de los que quieren salir adelante. Resolución de Consejo Universitario N° 003-2021-UCV - Página 3 de 8

f | i | @ | v

ucv.edu.pe

8.2. Escuela de Posgrado



JUAN PACHECO ZEBALLOS

En la Escuela de Posgrado de la Universidad César Vallejo comprendemos estos nuevos escenarios y, en concordancia con nuestra misión institucional, hemos formulado diversos programas, concebidos para ofrecer a los profesionales, herramientas





especializadas de última generación, con un soporte académico sólido, pertinente y moderno.

Nuestra visión apunta a la especialización de profesionales capaces de transformar su entorno con criterios de eficiencia, ética e innovación y que destaquen tanto por sus competencias como por su sentido humanista.

MARTES ACADÉMICO

En el año 2021, se realizaron seis eventos con participación de expositores invitados de reconocida trayectoria profesional, con el objetivo general de contribuir al reforzamiento de la formación profesional de nuestra comunidad académica de la Escuela de Posgrado y UCV Virtual.

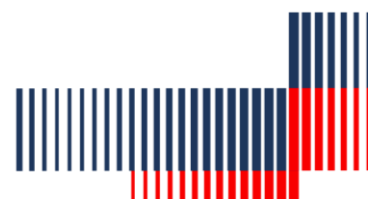

RECONOCIMIENTO A DOCENTES

Se otorgó el reconocimiento a docentes en merito a su destacada trayectoria en la Escuela de Posgrado; esto, durante el Acto virtual de Conmemoración del XX Aniversario de la Escuela de Posgrado, mediante Resolución Directoral N° 025-2021-UCV-VRA-EPG/D, día martes 12 de octubre a las 5: p. m.

 **UNIVERSIDAD CÉSAR VALLEJO**

RESOLUCIÓN DIRECTORAL N° 025-2021-UCV-VRA-EPG/D

Lima, 07 de octubre

VISTO: Las propuestas de reconocimiento a docentes para recibir la distinción por su destacada trayectoria en la escuela de posgrado, presentadas por el Director Académico en coordinación con los jefes de las unidades de posgrado; y

CONSIDERANDO:

Que, el funcionamiento de la Escuela de Posgrado se suscita en un proceso de mejora continua en el marco de un sistema de gestión de calidad que debe contar con una estructura organizacional que responda a las expectativas de sus estudiantes y grupos de interés;

Que, de conformidad al artículo 95 del reglamento del Régimen Docente de la Universidad César Vallejo, los criterios y requisitos para otorgar reconocimientos a docentes son aprobados por el director de la Escuela de Posgrado;

Que, el director de la Escuela de Posgrado ha establecido los criterios para otorgar reconocimientos a docentes con mayor trayectoria e identificación institucional;

Que, el Dr. Carlos Ventura Ortegasa, en su condición de director Académico de la Escuela de Posgrado y en coordinación con los jefes de las unidades de posgrado, ha presentado las propuestas de Reconocimiento;

Estando a lo dispuesto y en uso de las atribuciones concedidas;

SE RESUELVE:

Artículo 1°. **OTORGAR el Reconocimiento en merito a su destacada trayectoria en la Escuela de Posgrado, a los docentes que a continuación se detallan:**

UNIDAD DE POSGRADO	DOCENTE
ATE	DR. FREDDY OCHOA TATAJE
CHICLAYO	MBA TANJA MENDOZA BENICA
CHIMBOTE	DRA. CAROLINA GARCÍA DE GARCÍA
LIMA NORTE	DR. MARCO ANTONIO PÉREZ ESPINOZA
LIMA NORTE	MBA OMBERTO TEJEDAS VARGAS
LIMA NORTE	DRA. ESTRELLA ESPINOZA RAMÓN
LIMA NORTE	DR. ARTURO MILEGAT SEGANDO

Somos la universidad de los que quieren salir adelante.

 www.ucv.edu.pe

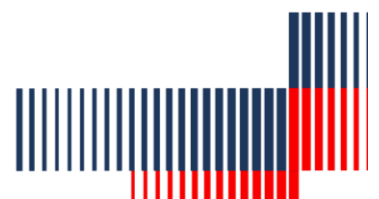
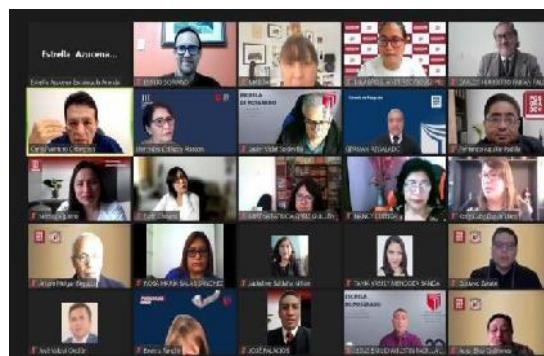

V Governance Conference Global Meeting – 2021

Denominado “Estrategias y acciones para incrementar el bienestar de las naciones”, en este encuentro se desarrollaron ocho conferencias magistrales, seminarios especializados, paneles de discusión y presentación de investigaciones a cargo de destacadas personalidades del ámbito académico, empresarial y político del Perú y de diversos países del mundo, en temas relacionados con la educación holística, la investigación social y el desarrollo de los pueblos, en tiempos de crisis global.



DOCTOR HONORIS CAUSA

A Jorge Quiroga Ramírez, expresidente de Bolivia, durante el V Governance Conference Global Meeting – 2021.





AUTORIDADES DE POSGRADO



Dr. Carlos Venturo Orbegoso
Director Académico

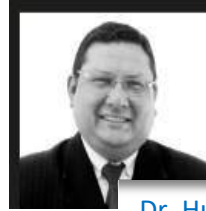

Dr. Hugo Martin Noé Grijalva
Director de Investigación

Jefes de Unidades de Posgrado



Mg. Helga Ruth Majo Marrufo
Ate Vitarte



Dra. Mercedes Collazos Alarcón
Chiclayo



Dra. Rosa María Salas Sánchez
Chimbote



Dr. Raúl Delgado Arenas
Filial Lima Este

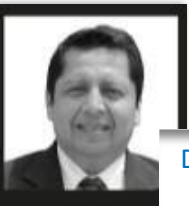

Dr. Edwin Martín García Ramírez
Piura



Dra. Odoña Beatriz Panche
Callao



Dr. Emilio Soriano Paredes
Trujillo



Dr. Ommero Trinidad Vargas
Lima Norte



Rosa Mabel Contreras Julián
Tarapoto





8.3. Programa de Formación Humanística

CONFERENCIAS MAGISTRALES

SEMANA CULTURAL VALLEJIANA

El objetivo de esta actividad fue difundir y promocionar virtualmente las expresiones artísticas de la cultura peruana a nivel local, regional y nacional, en las áreas de la poesía, la danza, la pintura y la cerámica. Asimismo, se brindó un homenaje póstumo al poeta Santiago Aguilar Aguilar, fallecido en el 2020.



La actividad fue realizada del 28 de junio al 2 de julio de 2021, en el horario de 6:00 a 8:00 p. m.



Al evento asistieron 7 892 estudiantes, distribuidos por día de la siguiente manera: lunes: 3 322, miércoles 2 471, jueves 1 149 y viernes 950.

La actividad estuvo dirigida a estudiantes del I al VII ciclo de las diferentes escuelas profesionales de los 12 campus de nuestra universidad.





III CONGRESO NACIONAL DE INTERCULTURALIDAD

El objetivo de esta actividad fue generar espacios de reflexión conjunta entre autoridades, docentes y estudiantes en relación al emprendimiento y la interculturalidad.

Las actividades del Congreso consistieron en una conferencia diaria, con un ponente externo (con experiencia en emprendimiento e interculturalidad) y con la participación de cuatro docentes panelistas de nuestros campus.

El evento se realizó del 27 al 29 de octubre de 2021.

Al congreso asistieron 2 783 participantes entre estudiantes, maestros e invitados

Este evento logró sensibilizar a los estudiantes asistentes, para valorar el eje de emprendimiento y la interculturalidad en nuestro país





8.4. Programa de Formación para Adultos

CONFERENCIAS

WEBINAR "DESARROLLA TU MARCA PERSONAL"

Se llevó a cabo el 29 de mayo del 2021.



WEBINAR "MANEJO DE CONFLICTOS Y TIPO DE LIDERAZGO"

Se realizó el 23 de julio del 2021.





WEBINAR "HABILIDADES BLANDAS PARA EL CRECIMIENTO PROFESIONAL EN UN ENTORNO BANI"

Se desarrolló el 30 de octubre del 2021.



WEBINAR "EMPREDIMIENTO PARA EL DESARROLLO SOSTENIBLE"

Efectuado el 20 de noviembre del 2021.

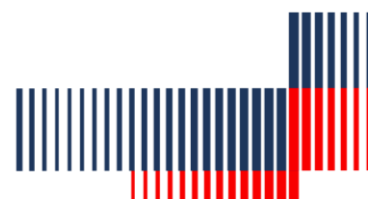



III JORNADA NACIONAL DE INVESTIGACIÓN

APROBADO POR RVI N°103-2021-VI-UCV, fue llevado a cabo el 7 y 9 de diciembre del 2021.

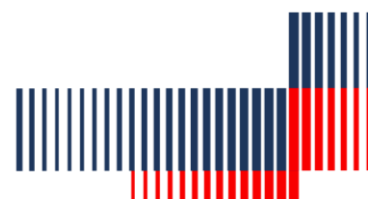
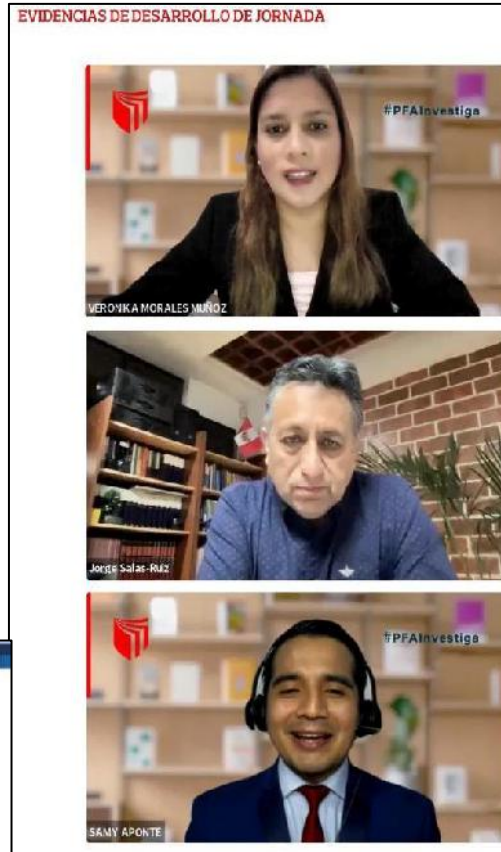

IX. VICERRECTORADO DE INVESTIGACIÓN



Jorge Salas Ruiz

Misión

Diseñar y desarrollar las políticas de investigación de la universidad orientada a incrementar el desarrollo tecnológico e innovación a través del asesoramiento y apoyo permanente al personal docente y de investigación.

Visión

Proyectar la investigación dentro y fuera de los espacios de la universidad con criterios de excelencia y estándares de calidad para que se reconozca en la región por sus aportes originales y su articulación con la docencia y proyección social

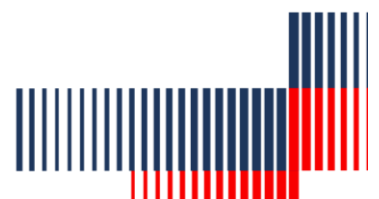



LIBROS PUBLICADOS

Durante el año 2021, se registraron 37 libros de las diferentes carreras profesionales sumados a la investigación docente. Estos dejan un legado de conocimiento en beneficio de la sociedad universitaria y social.

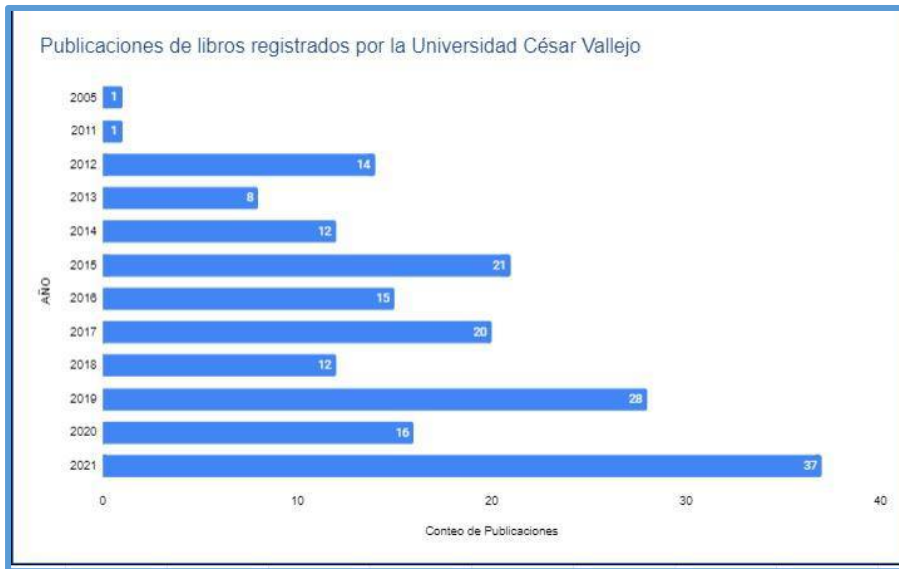

Fuente: Vicerrectorado de Investigación

ARTÍCULOS PUBLICADOS EN REVISTAS CIENTÍFICAS

Durante el 2021, se registraron más de 300 artículos en las diferentes revistas científicas: SCOPUS, SCIELO, WEB OF SCIENCE. La investigación contribuye con conocimiento en beneficio de la sociedad.

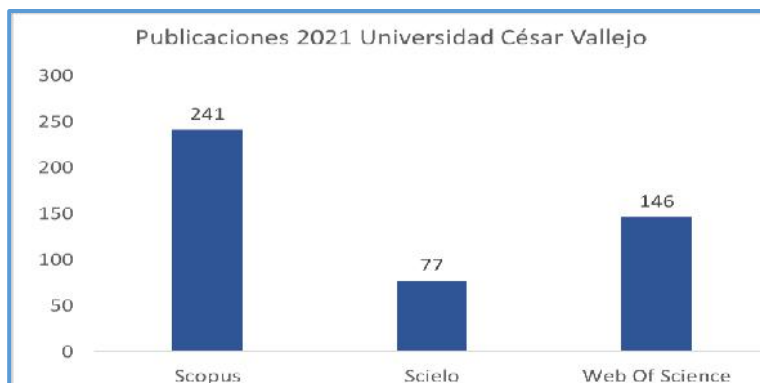

Fuente: Vicerrectorado de Investigación



DOCENTE RENCYT

En el año 2021, se ha logrado con mucho esfuerzo contar con 107 docentes en calidad de RENCYT. Ellos laboran en nuestra universidad y provienen de diferentes escuelas profesionales de pregrado, posgrado y jefaturas académicas.

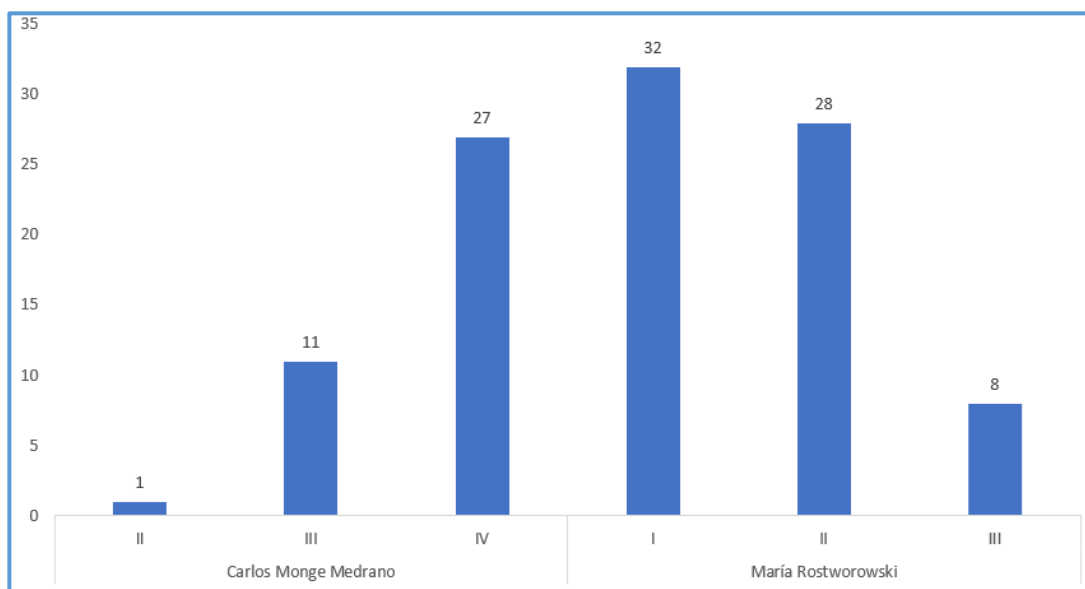

Fuente: Vicerrectorado de Investigación

INSTITUTO DE INVESTIGACIÓN

Concebido para operar como un referente de Investigación, Desarrollo e innovación (I+D+i), en el campo de las ciencias en las que la universidad se involucra. Su campo de acción incluye proyectos de investigación relacionados con los desarrollos teóricos y metodológicos actuales en las diversas áreas de investigación, dependiendo de las líneas de investigación de la universidad

Tabla N° 1
Logros Instituto de Investigación y del Vicerrectorado de Investigación

Logros Instituto de Investigación y del Vicerrectorado de Investigación	Línea Base 2018 - SUNEDU	2019	2020	2021
Repositorio Registro Nacional de Trabajos de Investigación RENATI	1,732,7	NA	26486	1,329,7
Proyectos de Investigación Docente	95	174	136	156
Total Docentes UCV	4384	4729	3437	3976
Docentes RENCYT	11	30	75	107
Porcentaje de Docentes RENCYT / Número Total de Docentes	0,25%	0,80%	2,18%	1,79%
Docentes que Realizan Investigación	161	216	162	379
Porcentaje de Docentes que realizan Investigación / Número Total de Docentes	3,67%	4,57%	4,71%	6,34%
Artículos Científicos en Scopus	5	30	157	241
Artículos Científicos en Web of Science	8	40	148	146
Posición en el Ranking Dienal de SUNEDU	33	NA	35	NA
Posición en el Ranking Scimago en Latinoamérica	489	499	486	495
Patentes / Solicitudes de Patentes registradas	1	2	8	2
Investigaciones con fondos externos UCV	1	4	5	5
Publicación de Libros - UCV	17	21	23	37

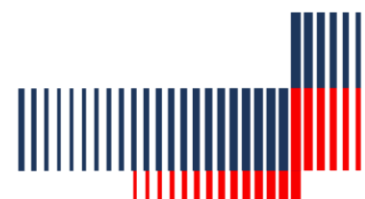

X. VICERRECTORADO DE BIENESTAR UNIVERSITARIO



Órgano de la Universidad César Vallejo que tiene a su cargo la dirección, conducción y gestión de la política general de las actividades de la Dirección de Bienestar y Servicios Universitarios, en beneficio del fortalecimiento de las habilidades y capacidades personales, sociales, académicas y culturales de la comunidad universitaria.

VERONIKA CALDERÓN ROJAS

DEPORTE

- **Aerotón sin fronteras**
- **Campeonato Internacional Ajedrez sin Fronteras**
- **II Open de Ajedrez UV**
- **II Conversatorio Internacional “Actividad física y deporte universitario: pandemia vs. retorno**
- **Estilos de vida saludable**
- **Pausas activas UCV**
- **Talleres deportivos.**



CONVERSATORIO
Adaptación del deporte y la actividad física a la virtualidad

- Inscripción gratuita.
- Se otorgará certificado.

DEPORTES SIN FRONTERAS

TORNEO DE AJEDREZ SIN FRONTERAS

MIÉRCOLES
19 de MAYO DE 2021

A través de
WWW.LACHES.ORG



CULTURA Y ESPARCIMIENTO

- **Concurso de Arte y Cultura Vallejiano**
- **Recárgate de Juventud**
- **II Conversatorio Internacional Cultura Sin Fronteras– “Kasawsay Saphi”**
- **Cine home UCV**
- **Recárgate de Salud Mental**
- **Taller Infantil Navideño**
- **Talleres culturales libres.**

Convocatoria Festival de Danzas “Tusuy Kusun”

Es tu oportunidad. Demuestra tu gran talento en el baile y vive una gran experiencia.

Etapas semifinales:
Del 20 al 26 de mayo

Etapas finales:
29 de mayo

Inscripciones desde el **10 de mayo**

[Detalles y inscripciones](#)



II Conversatorio Cultura sin fronteras

Temas: Orígenes y Evolución
19 Nov. - 4:00 p.m.

Música, Canto y Danzas Típicas
10 Nov. - 4:00 p.m.

UCV Universidad César Vallejo



¡Recárgate de juventud!

Aprovecha este tiempo para liberar el estrés y llenarte de mucha energía.

24 septiembre
4:00 a.m.

[Inscribirse](#)



Taller formativo ¿Cómo educar hijos exitosos?

Únete y conoce el balance perfecto que los guiará por un buen camino.



Festival de Villancicos Familia es Navidad

18 diciembre
9:00 a.m.

www.ucv.edu.pe [Transmisión en vivo](#) [Zoom](#)



TALLER PRODUCTIVO EL ARTE EN TUS MANOS: PIROGRABADO

23 FEB
9:00 a.m.

ESCUELA DE PADRES



ESCUELA DE PADRES

- **Talleres formativos**
- **Círculo de escucha**
- **Talleres productivos**
- **Actividad de Integración Familiar: Festival de Villancicos.**



SERVICIO MÉDICO

- Teleorientación
- Talleres para educación en salud varios:
 - Gastritis
 - Infecciones respiratorias-COVID 19
 - Alimentación saludable
 - Salud sexual responsable
 - Ambliopía.
 - Qué debemos saber sobre ITS



SERVICIO PSICOLÓGICO

- Atención psicológica en línea
- Talleres psicológicos:
 - Lego del Amor
 - Reinvéntate y genera el cambio que necesitas
 - Habilidades cognitivas
- Sesiones grupales:
 - Círculo de escucha
 - Grupo de apoyo.

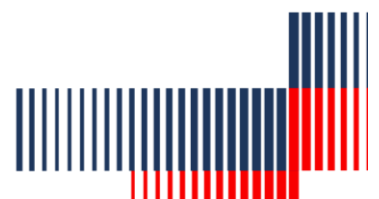
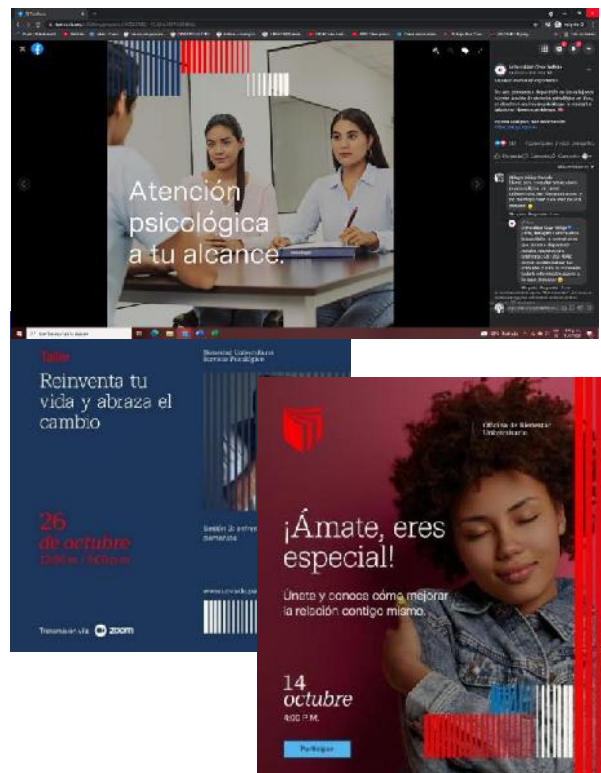

SERVICIO DE TRABAJO SOCIAL

- Publicidad de actividades que desarrolla el Área de Trabajo Social
- “Trabajo Social e Inclusión Educativa”
- “Campaña de Sensibilización Académica”
- Asignación de Escala de Pensiones
- Programa Vuelve a Casa y UCV Contigo
- Seguimiento y supervisión del Seguro Universitario
- Difusión de actividades a estudiantes con algún tipo de discapacidad
- Programa de Reintegración a la



➔ **PRONABEC**

La apertura de los programas del Pronabec en nuestra institución en el año 2021 impactó de manera positiva en nuestros estudiantes, considerando la crisis económica que enfrentamos debido a la pandemia. Esto permitió que 3 224 alumnos reciban el apoyo del Estado, haciendo posible su continuidad de estudios.

CAMPUS	BECA CONTINUIDAD CONVOCATORIA 2021 PRIMER GRUPO	BECA CONTINUIDAD CONVOCATORIA 2021 SEGUNDO GRUPO	BK 18 2015	BK 18 2021	CRÉDITO TALENTO 2021		
CALLAO	3					3	22
CHEPÉN							63
LIMA ESTE							2
ATE	15					15	200
CHEPÉN	33	5				38	72
CHICLAYO	80	11			1	92	360



CHIMBOTE	32					32	122
HUARAZ	17					17	74
LIMA ESTE	22					22	264
LIMA NORTE	41		2			43	580
MOYOBAMBA	33					33	53
PIURA	186	17				203	572
TARAPOTO	42	4			1	47	110
TRUJILLO	194	17	11	2	5	229	730
Total general	698	54	13	2	7	774	3 224

Fuente: Vicerrectorado de Bienestar Universitario

A continuación, se presenta un cuadro resumen de lo facturado y cancelado durante el 2021 hasta la fecha de corte indicando todos los programas (Beca 18, Beca Continuidad, Crédito Continuidad y Crédito Talento) a nivel nacional.

FILIAL	TOTAL FACTURADO	TOTAL CANCELADO
UCV FILIAL ATE VITARTE	882,309	880,389
UCV FILIAL CALLAO	94,790	89,650
UCV FILIAL CHEPÉN	401,149	399,549
UCV FILIAL CHICLAYO	1,122,446	1,086,196
UCV FILIAL CHIMBOTE	368,358	368,358
UCV FILIAL HUARAZ	167,279	167,279
UCV FILIAL LIMA ESTE	1,072,188	1,071,538
UCV FILIAL LIMA NORTE	2,568,920	2,548,580
UCV FILIAL MOYOBAMBA	107,153	107,153
UCV FILIAL PIURA	2,220,735	2,212,085
UCV FILIAL TARAPOTO	333,972	318,688
UCV FILIAL TRUJILLO	2,996,048	2,985,758
Total general	12,335,346	12,235,222

Fecha de corte: 20 de diciembre

Fuente: Vicerrectorado de Bienestar Universitario

Se ha iniciado en el Vicerrectorado de Bienestar Universitario el camino de intercambio de experiencias con entidades internacionales; es así que, en el marco del convenio con

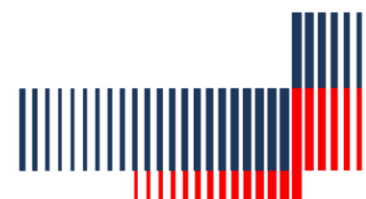



la Universidad de Boyacá, durante el año 2021 se desarrollaron acciones colaborativas con los servicios de bienestar en las que participaron 2 389 estudiantes de nuestra universidad.

El enfoque de inclusión se ha fortalecido en estos años. En esa línea, en el 2021, el Vicerrectorado de Bienestar Universitario elaboró la Política de Inclusión y Discapacidad, la cual fue aprobada por el Consejo Universitario mediante resolución RCU N°0404-. 2021- UCV.

También se dio inicio al proceso de sistematización de la plataforma de acompañamiento: PLATAFORMA DEL GUÍA en Trilce, la cual se viene implementando hasta la fecha y viene permitiendo realizar el seguimiento de indicadores referidos a la asistencia, rendimiento académico y financiero. A través de esta plataforma, el guía registra todas sus acciones de seguimiento y permite el monitoreo de las actividades por parte de los equipos de gestión.



Se ha procedido a la actualización de normas internas tales como:

- Reglamento de Deportes
- Reglamento de Servicios Universitarios de Bienestar
- Reglamento de Escalas de Pensiones

Estos procesos son necesarios para la alineación con estatuto, reglamento general y MOF.

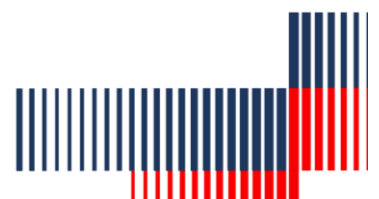

XI. DIRECCIÓN DE RESPONSABILIDAD SOCIAL UNIVERSITARIA



CARMEN APARCANA VIZARRETA

Órgano encargado de las acciones que conlleven a la gestión ética y eficaz del impacto generado por la universidad en la sociedad debido al ejercicio de sus funciones: académica, de investigación, de extensión social y de gestión. A través de ella, la universidad extiende su acción educativa en favor de los miembros de la comunidad, para la transformación de la sociedad, promoviendo el bienestar y el desarrollo sostenible, dando respuestas innovadoras a los problemas que esta presenta, contribuyendo al cumplimiento de la agenda 2030 adoptada por la Organización de las Naciones Unidas para el desarrollo sostenible mediante el cumplimiento de 17 objetivos propuestos, a los cuales se alinean nuestras acciones.

RESPONSABILIDAD SOCIAL UNIVERSITARIA

Durante el 2021, los proyectos de Responsabilidad Social Universitaria continuaron siendo trabajados a nivel nacional, replicados en cada uno de los campus y de aplicación virtual, respetando las características y necesidades de la población beneficiaria de los mismos, con una duración mínima de un año y la participación de estudiantes, docentes y administrativos. Además, se tuvo en cuenta el cronograma de actividades propuesto en cada proyecto, por lo que se presenta a continuación la información consolidada de la ejecución de los proyectos con fecha de corte, diciembre 2021.

Cuadro resumen de proyectos desarrollados en el año 2021 por filial:

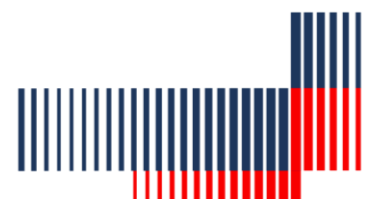

PERIODO	2021-I			2021-II		
FILIAL	N° de proyectos	% de estudiantes	N° de beneficiarios	N° de proyectos	% de estudiantes	N° de beneficiarios
Ate	13	30%	50 646	13	33%	49558
Callao	12	21%				
Chepén	6	33%				
Chiclayo	17	29%				
Chimbote	13	43%				
Huaraz	10	27%				
Los Olivos	25	32%				
Moyobamba	8	28%				
Piura	22	36%				
San Juan de Lurigancho	19	34%				
Tarapoto	11	27%				
Trujillo	25	38%				
Total	181	34%		181	35%	

Fuente: Matriz RSU 2021

Elaboró: Dirección de Responsabilidad Social Universitaria

Los proyectos estuvieron enmarcados en las Líneas de Acción de Responsabilidad Social Universitaria de la siguiente manera: 96 proyectos a la Línea N°02, 88 proyectos que responden a la Línea N°4, 86 proyectos que responden a la Línea N°03, 46 proyectos que responden a la Línea N°01, 30 proyectos a la Línea N°05 y 16 proyectos que responden a la Línea N°06.

N° de proyectos según la Línea de Acción de Responsabilidad Social

LÍNEAS DE ACCIÓN RSU	2021-I	2021-II
Líneas de Acción RSU 01: Promoción de la salud, nutrición y salud alimentaria	23	23
Líneas de Acción RSU 02: Apoyo en la reducción de brechas y carencias en la educación en todos sus niveles	48	48
Líneas de Acción RSU 03: Desarrollo económico, empleo y emprendimiento	43	43

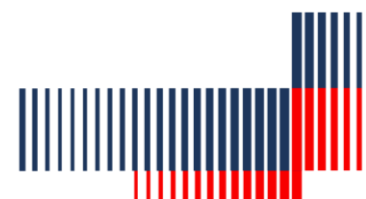

Líneas de Acción RSU 04: Adaptación al cambio climático y fomento de ciudades sostenibles y resilientes	44	44
Líneas de Acción RSU 05: Fortalecimiento de la democracia, liderazgo y ciudadanía	15	15
Líneas de Acción RSU 06: Innovación tecnológica y desarrollo sostenible	8	8

Fuente: Matriz RSU 2021

Elaboró: Dirección de Responsabilidad Social Universitaria

La Universidad César Vallejo, a través de sus proyectos de Responsabilidad Social Universitaria, aporta al trabajo realizado como parte de la Agenda 2030 propuesta por la ONU. Estos se encuentran alineados a los diferentes Objetivos de Desarrollo Sostenible y son el ODS N°03, ODS N°04, ODS N°05 y ODS N°08 los que prevalecen en la mayoría de proyectos, seguidos por el ODS N°9, ODS N°11, ODS N°12 y ODS N°16.

N° de proyectos según el Objetivo de Desarrollo Sostenible

OBJETIVOS DE DESARROLLO SOSTENIBLE	2021-I	2021-II
03: Salud y bienestar	34	34
04: Educación de calidad	23	23
05: Igualdad de género	24	24
07: Energía asequible y no contaminante	2	2
08: Trabajo decente y crecimiento económico	42	42
09: Industria, innovación e infraestructura	11	11
10: Reducción de las desigualdades	1	1
11: Ciudades y comunidades sostenibles	19	19

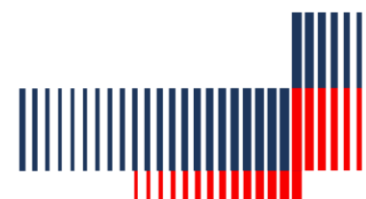

12: Producción y consumo responsables	16	16
13: Acción por el clima	5	5
15: Vida de ecosistemas terrestres	3	3
16: Paz, justicia e instituciones sólidas	15	15
17: Alianzas para lograr los objetivos	1	1
TOTAL	196	196

Fuente: Matriz RSU 2021

Elaboró: Dirección de Responsabilidad Social Universitaria

Se elaboraron los boletines virtuales de difusión de los proyectos ejecutados durante el 2021, con el objetivo de dar a conocer los resultados obtenidos, los cuales se pueden visualizar en la web site de Responsabilidad Social Universitaria que se implementó en el año 2020.

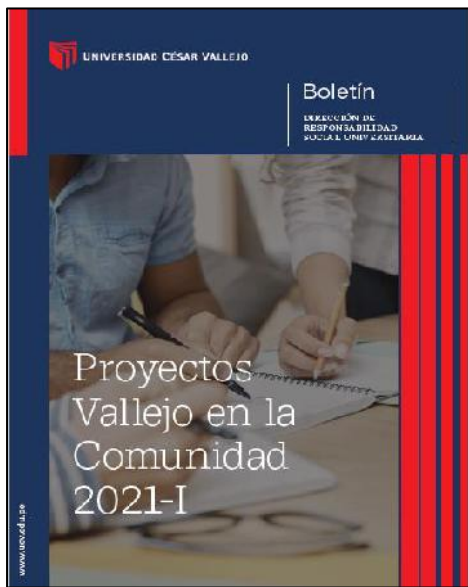

https://www.ucv.edu.pe/wp-content/uploads/2021/10/Boletin_Proyectos-Vallejo-en-la-comunidad-2021-I.pdf



https://www.ucv.edu.pe/wp-content/uploads/2021/10/Boletin_Programa-de-Desarrollo-Sostenible-2021-I.pdf

Asimismo, se desarrollan eventos de difusión denominados “Jornada de RSU”, al finalizar cada semestre, con el objetivo de compartir con la comunidad universitaria los avances obtenidos durante la ejecución de los proyectos, con la participación de los representantes de estos.





ESCUELA DE LÍDERES ESCOLARES

Cuadro resumen de escolares egresados de la Escuela de Líderes en el 2021 por filial

FILIAL	N° de egresados
Ate	329
Callao	605
Chepén	60
Chiclayo	96
Chimbote	49
Huaraz	41
Los Olivos	688
Moyobamba	33
Piura	419
San Juan de Lurigancho	294
Tarapoto	122
Trujillo	160
Total	2 896

Fuente: Escuela de Líderes 2021

Elaboró: Dirección de Responsabilidad Social Universitaria

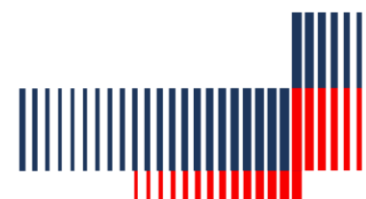



Las sesiones y proyectos se desarrollaron de manera virtual, implementando la plataforma de Escuela de Líderes, espacio web en el cual se puede encontrar la información correspondiente a cada una de las actividades ejecutadas.



Bienvenida a Escuela de Líderes.

FOMENTANDO LA CULTURA DEL ENCUENTRO

Programa que busca desarrollar habilidades de Articulación en las personas con el convencimiento que es y será una variable relevante en el futuro que queremos lograr.

Sábado 26 de junio
09:00 a.m.

Únete aquí
Transmisión vía zoom

"Construyendo puentes... hacia un Liderazgo de Servicio"

Programa de Formación.

FOMENTANDO LA CULTURA DEL ENCUENTRO

WORLD CAFÉ

Escuela para facilitar la creación de redes de ciclo colaborativo, analizar temas importantes y aprovechar la inteligencia colectiva, invitamos que podrán encontrar y con que recursos podrán encontrar y con que recursos se cuenta para lograrlo.

Sábado 24 de julio
09:00 a.m.

Únete aquí
Transmisión vía zoom

"Construyendo puentes... hacia un Liderazgo de Servicio"

Programa de Formación.

FOMENTANDO LA CULTURA DEL ENCUENTRO

EL PROYECTO

Taller de mentoría que ofrece recursos a las jóvenes que desean realizar proyectos sociales.

Sábado 28 de agosto
09:00 a.m.

Únete aquí
Transmisión vía zoom

"Construyendo puentes... hacia un Liderazgo de Servicio"

Programa de Formación.

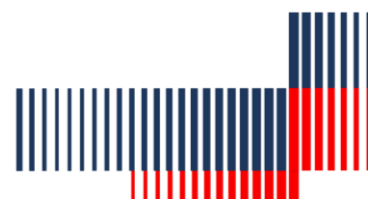



Escuela de Líderes

I Congreso Internacional de Liderazgo: Transformando para un desarrollo sostenible.

27 de noviembre 9:00 a. m.

www.ucv.edu.pe Transmisión vía: zoom

Congreso Internacional de Liderazgo.



Universidad César Vallejo

Feria de Proyectos

Participa en la presentación de los mejores proyectos a nivel nacional.

4 diciembre 9:00 a. m.

www.ucv.edu.pe Transmisión vía: zoom

Feria de proyectos.



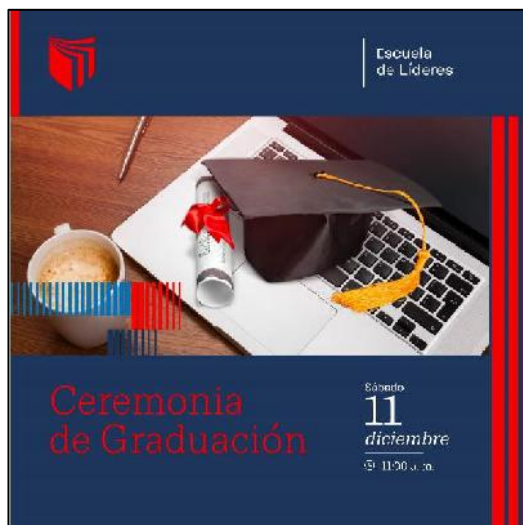

Graduación.

XII. ÁREAS ADMINISTRATIVA

12.1. DIRECCIÓN DE RELACIONES INTERNACIONALES

Estudiantes de intercambio salientes

CAMPUS	2021-I	2021-II	Total general
ATE	122	194	316
CALLAO	84	48	132
CHEPÉN	124	247	371
CHICLAYO	476	293	769
CHIMBOTE	247	121	368
HUARAZ	86	99	185
LOS OLIVOS	951	1 043	1 994
MOYOBAMBA	41	45	86
PIURA	117	213	330
SAN JUAN DE LURIGANCHO	654	499	1153
TARAPOTO	69	54	123
TRUJILLO	366	400	766
Total general	3 337	3 256	6 593

Fuente: Dirección de Relaciones Internacionales

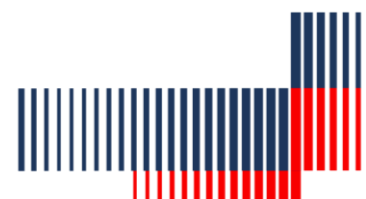

Estudiantes de intercambio entrantes



Fuente: Dirección de Relaciones Internacionales

CAMPUS	2021-I	2021-II	Total general
ATE	63	72	135
CALLAO	37	10	47
CHEPÉN	84	58	142
CHICLAYO	292	200	492
CHIMBOTE	145	96	241
HUARAZ	16	33	49
LOS OLIVOS	443	702	1 145
MOYOBAMBA	51	45	96
PIURA	42	35	77
SAN JUAN DE LURIGANCHO	359	285	644
TARAPOTO	27	9	36
TRUJILLO	199	369	568
Total general	1 758	1 914	3 672

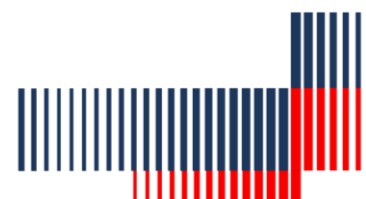

Número de universidades de intercambio estudiantil

Actualmente contamos con 120 convenios a nivel internacional y se detallan a continuación:

N°	PAÍS	UNIVERSIDAD / I.E.S.
1	ARGENTINA	UNIVERSIDAD TECNOLÓGICA NACIONAL
2	ARGENTINA	UNIVERSIDAD DE CIENCIAS EMPRESARIALES Y SOCIALES DE LA REPÚBLICA DE ARGENTINA
3	ARGENTINA	UNIVERSIDAD NACIONAL DE LA PLATA
4	ARGENTINA	UNIVERSIDAD NACIONAL DEL LITORAL
5	ARGENTINA	UNIVERSIDAD NACIONAL DE TUCUMÁN
6	ARGENTINA	UNIVERSIDAD DE BUENOS AIRES
7	ARGENTINA	UNIVERSIDAD DE LA CUENCA DEL PLATA
8	ARGENTINA	UNIVERSIDAD DE MORÓN
9	ARGENTINA	UNIVERSIDAD DEL GRAN ROSARIO
10	AUSTRIA	JOHANNES KEPLER DE LINZ
11	BRASIL	UNIVERSIDAD FEDERAL FLUMINENSE
12	BRASIL	UNIVERSIDADE ESTADUAL DE CAMPINAS
13	BRASIL	UNIVERSIDADE MUNICIPAL DE SAO CAETANO DO SUL
14	BRASIL	SOCIEDAD DE EDUCACIÓN TIRADENTES
15	BRASIL	UNIVERSIDAD FEDERAL DE MINAS GERAIS
16	CHILE	UNIVERSIDAD DE CONCEPCIÓN
17	CHILE	UNIVERSIDAD CATÓLICA DEL NORTE
18	CHILE	UNIVERSIDAD METROPOLITANA DE CIENCIAS DE EDUCACIÓN
19	CHILE	UNIVERSIDAD DE PLAYA ANCHA DE CIENCIAS DE LA EDUCACIÓN
20	COLOMBIA	UNIVERSIDAD MANUELA BELTRÁN
21	COLOMBIA	UNIVERSIDAD DEL ROSARIO
22	COLOMBIA	UNIVERSIDAD DEL TOLIMA
23	COLOMBIA	UNIVERSIDAD SANTO TOMÁS
24	COLOMBIA	UNIVERSIDAD AGUSTINIANA
25	COLOMBIA	UNIVERSIDAD CATÓLICA LUIS AMIGÓ
26	COLOMBIA	UNIVERSIDAD CATÓLICA DE ORIENTE
27	COLOMBIA	UNIVERSIDAD AUTÓNOMA DE BUCARAMANGA
28	COLOMBIA	UNIVERSIDAD DE BOYACÁ
29	COLOMBIA	INSTITUCIÓN UNIVERSITARIA ANTONIO JOSÉ CAMACHO
30	COLOMBIA	FUNDACION UNIVERSITARIA SAN MATEO
31	COLOMBIA	UNIVERSIDAD DE INVESTIGACIÓN Y DESARROLLO
32	COLOMBIA	CORPORACIÓN UNIVERSITARIA MINUTO DE DIOS - UNIMINUTO
33	COLOMBIA	UNIVERSIDAD COOPERATIVA DE COLOMBIA



34	COLOMBIA	UNIVERSIDAD DE SAN BUENAVENTURA
35	COLOMBIA	UNIVERSIDAD NACIONAL DE COLOMBIA
36	COLOMBIA	CORPORACIÓN UNIVERSITARIA DEL CARIBE CECAR
37	COLOMBIA	UNIVERSIDAD DISTRITAL FRANCISCO JOSÉ DE CALDAS
38	COLOMBIA	UNIVERSIDAD MARIANA
39	CUBA	UNIVERSIDAD DE CIENFUEGOS
40	ECUADOR	UNIVERSIDAD DEL AZUAY
41	ECUADOR	ESCUELA SUPERIOR POLITÉCNICA DEL LITORAL
42	ECUADOR	UNIVERSIDAD DE CUENCA
43	ECUADOR	UNIVERSIDAD TÉCNICA PARTICULAR DE LOJA
44	ESPAÑA	UNIVERSIDAD DE LEÓN
45	ESPAÑA	UNIVERSIDAD DEL PAÍS VASCO
46	ESPAÑA	UNIVERSIDAD SANTIAGO DE COMPOSTELA
47	ESPAÑA	UNIVERSIDAD DE GRANADA
48	ESPAÑA	UNIVERSIDAD DE CANTABRIA
49	ESPAÑA	UNIVERSIDAD MENÉNDEZ PELAYO
50	ESPAÑA	UNIVERSIDAD DE SEVILLA
51	ESPAÑA	UNIVERSIDAD DE MÁLAGA
52	ESPAÑA	UNIVERSIDAD DE CASTILLA - LA MANCHA
53	ESPAÑA	UNIVERSIDAD DE LLEIDA
54	ESPAÑA	UNIVERSIDAD COMPLUTENSE DE MADRID
55	ESPAÑA	UNIVERSITAT DE VALÈNCIA
56	MÉXICO	UNIVERSIDAD ISEP
57	ESPAÑA	ESCUELA DE LIDERAZGO Y ALTO GOBIERNO-GOBERNATIA DE ESPAÑA
58	ESPAÑA	UNIVERSIDAD SAN JORGE
59	ESPAÑA	INSTITUTO ANDALUZ
60	ESPAÑA	UNIVERSIDAD JAUME I DE CASTELLÓ
61	ESPAÑA	UNIVERSIDAD DE EXTREMADURA
62	ESPAÑA	UNIVERSIDAD DE HUELVA
63	ESPAÑA	UNIVERSIDAD DE OVIEDO
64	ESPAÑA	UNIVERSIDAD INTERNACIONAL DE CATALUNYA
65	ESPAÑA	UNIVERSIDAD DE LAS PALMAS DE GRAN CANARIA
66	ESPAÑA	UNIVERSIDAD POLITÉCNICA DE MADRID
67	ESTADOS UNIDOS	NEW JERSEY CITY UNIVERSITY
68	ESTADOS UNIDOS	THE UNIVERSITY OF UTAH
69	ESTADOS UNIDOS	THE UNIVERSITY OF FINDLAY, OHIO
70	ESTADOS UNIDOS	MICHIGAN STATE UNIVERSITY
71	ESTADOS UNIDOS	MISSOURI STATE UNIVERSITY

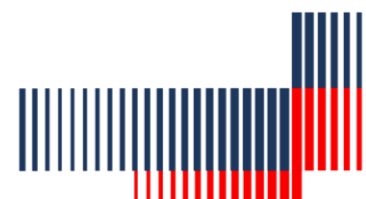

72	ESTADOS UNIDOS	UNIVERSITY OF GEORGIA
73	ESTADOS UNIDOS	UNIVERSITY OF NORTH AMERICA
<74	FRANCIA	ESCUELA NACIONAL SUPERIORA DE ARQUITECTURA DE CLERMONT - FERRAND
75	INGLATERRA	CAMBRIDGE REGIONAL COLLEGE
76	ITALIA	UNIVERSITA DEGLI STUDI DI SIENA
77	ITALIA	UNIVERSITÀ DEGLI STUDI DELLA CALABRIA
78	ITALIA	UNIVERSITÀ DEGLI STUDI DI PERUGIA
79	ITALIA	UNIVERSITÀ DEGLI STUDI ROMA TRE
80	ITALIA	UNIVERSITÀ DEGLI STUDI DI NAPOLI FEDERICO II
81	MÉXICO	UNIVERSIDAD DE GUADALAJARA
82	MÉXICO	UNIVERSIDAD AUTÓNOMA DEL ESTADO DE MÉXICO
83	MÉXICO	UNIVERSIDAD DE CELAYA
84	MÉXICO	UNIVERSIDAD DE SONORA
85	MÉXICO	UNIVERSIDAD AUTÓNOMA DE CHIAPAS
86	MÉXICO	UNIVERSIDAD CIENCIAS DE LA SEGURIDAD
87	MÉXICO	UNIVERSIDAD ANAHUÁC - CANCÚN
88	MÉXICO	UNIVERSIDAD AUTÓNOMA DE CHIHUAHUA
89	PARAGUAY	UNIVERSIDAD SAN LORENZO (UNISAL)
90	RUMANIA	TRANSILVANIA UNIVERSITY OF BRASOV
91	RUMANIA	UNIVERSIDAD DE OESTE DE TIMISOARA
92	RUSIA	UNIVERSIDAD FEDERAL DE KAZÁN, KAZÁN, FEDERACIÓN DE RUSIA
93	TAIWAN	PROVIDENCE UNIVERSITY
94	VENEZUELA	UNIVERSIDAD DE LOS ANDES
95	BOLIVIA	UNIVERSIDAD PRIVADA DEL VALLE
96	COSTA RICA	UNIVERSIDAD DE COSTA RICA
97	CUBA	UNIVERSIDAD CIEGO DE ÁVILA "MÁXIMO GÓMEZ BÁEZ
98	BRASIL	UNIVERSIDAD FEDERAL DE INTEGRACIÓN LATINOAMERICANA
99	BRASIL	CENTRO UNIVERSITARIO ALVARES PENTEADO
100	ECUADOR	ESCUELA SUPERIOR POLITÉCNICA DE CHIMBORAZO DEL ECUADOR
101	ESPAÑA	UNIVERSIDAD CAMILO JOSÉ CELA
102	BRASIL	INSTITUTO FEDERAL DE EDUCACIÓN, CIÊNCIA E TECNOLOGIA DEL SUR DE MINAS GERAIS (IFSULDEMINAS)
103	COLOMBIA	UNIVERSIDAD CATÓLICA DE COLOMBIA
104	COLOMBIA	CORPORACION UNIVERSITARIA UNITEC
105	ESTADOS UNIDOS	WOOLF UNIVERSITY
106	RUSIA	UNIVERSIDAD DE RUSIA DE LA AMISTAD DE LOS PUEBLOS (URAP)
107	MÉXICO	UNIVERSIDAD TECNOLÓGICA DEL NORTE DE AGUASCALIENTES
108	COLOMBIA	UNIVERSIDAD ANTONIO NARIÑO
109	ESTADOS UNIDOS	CÉSAR VALLEJO COLLEGE

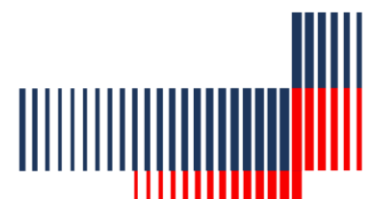

110	MÉXICO	UNIVERSIDAD AUTÓNOMA DE NUEVO LEÓN
111	MÉXICO	UNIVERSIDAD VERACRUZANA
112	MÉXICO	UNIVERSIDAD POPULAR AUTÓNOMA DEL ESTADO DE PUEBLA
113	MÉXICO	UNIVERSIDAD TECNOLÓGICA DE SAN JUAN DEL RÍO
114	ECUADOR	UNIVERSIDAD TECNOLÓGICA ISRAEL
115	MÉXICO	UNIVERSIDAD POLITÉCNICA DE TEXCOCO
116	ECUADOR	UNIVERSIDAD DE GUAYAQUIL
117	ESPAÑA	UNIVERSIDAD DE LA LAGUNA
118	ARGENTINA	UNIVERSIDAD NACIONAL DE QUILMES
119	ARGENTINA	UNIVERSIDAD CATÓLICA DE LA PLATA
120	MÉXICO	UNIVERSIDAD VASCO DE QUIROGA

Fuente: Dirección de Relaciones Internacionales

Número de Convenios Internacionales 2021

Actualmente contamos con 16 convenios a nivel internacional y se detalla a continuación:

Nº	PAÍS	UNIVERSIDAD / I.E.S.	TIPO DE CONVENIO	FECHA DE SUSCRIPCIÓN	FECHA DE TÉRMINO
1	COLOMBIA	UNIVERSIDAD AGUSTINIANA	CONVENIO DE COEDICIÓN	24/05/2021	24/05/2024
2	COLOMBIA	UNIVERSIDAD DISTRITAL FRANCISCO JOSÉ DE CALDAS	CONVENIO MARCO DE COOPERACIÓN ACADÉMICA	24/02/2021	24/02/2026
3	COLOMBIA	UNIVERSIDAD DISTRITAL FRANCISCO JOSÉ DE CALDAS	CONVENIO DE MOVILIDAD ACADÉMICA DE ESTUDIANTES Y DOCENTES	24/02/2021	24/02/2026
4	ESPAÑA	UNIVERSIDAD COMPLUTENSE DE MADRID	PROTOCOLO DE RENOVACIÓN	1/06/2021	1/06/2025
5	MÉXICO	UNIVERSIDAD ISEP	CONVENIO MARCO DE COLABORACIÓN	28/05/2021	28/05/2026
6	MÉXICO	UNIVERSIDAD VERACRUZANA	CONVENIO MARCO DE COLABORACIÓN ACADÉMICA, CIENTÍFICA Y CULTURAL	11/03/2021	11/03/2025
7	MÉXICO	UNIVERSIDAD TECNOLÓGICA DE SAN JUAN DEL RÍO	CONVENIO MARCO DE COLABORACIÓN ACADÉMICA, CIENTÍFICA Y CULTURAL	28/05/2021	28/05/2026
8	ECUADOR	UNIVERSIDAD TECNOLÓGICA ISRAEL	CONVENIO MARCO DE COOPERACIÓN INTERINSTITUCIONAL	26/05/2021	26/05/2026



9	MÉXICO	UNIVERSIDAD POLITÉCNICA DE TEXCOCO	CONVENIO MARCO DE COLABORACIÓN, CIENTÍFICA Y CULTURAL	17/05/2021	17/05/2026
10	ECUADOR	UNIVERSIDAD DE GUAYAQUIL	CONVENIO MARCO DE COOPERACIÓN INTERINSTITUCIONAL	6/09/2021	6/09/2026
11	ESPAÑA	UNIVERSIDAD DE LA LAGUNA	PROTOCOLO GENERAL DE ACTUACIÓN	20/09/2021	20/09/2025
12	ARGENTINA	UNIVERSIDAD NACIONAL DE QUILMES	CONVENIO MARCO DE COOPERACIÓN	6/10/2021	6/10/2026
13	ARGENTINA	UNIVERSIDAD CATÓLICA DE LA PLATA	CONVENIO MARCO DE COLABORACIÓN	13/10/2021	13/10/2026
14	MÉXICO	UNIVERSIDAD VASCO DE QUIROGA	CONVENIO MARCO DE COLABORACIÓN ACADÉMICA, CIENTÍFICA Y CULTURAL	3/11/2021	3/11/2026
15	ESPAÑA	YATTAY LIDER SOSTENIBLE	CONVENIO MARCO DE COLABORACION ACADÉMICA, CIENTÍFICA Y CULTURAL	25/02/2021	25/02/2026
16	ESPAÑA	CYPE INGENIEROS S.A	CONVENIO MARCO DE COLABORACIÓN	26/03/2021	26/03/2022

Fuente: Dirección de Relaciones Internacionales

Número de Convenios Nacionales 2021

Actualmente contamos con 220 convenios a nivel nacional y se detalla a continuación:

Campus	N° Convenios
Sede Trujillo	15
Filial Lima Norte	24
San Juan de Lurigancho	18
Ate	18
Callao	18
Piura	23
Chiclayo	20
Chimbote	30
Chepén	18
Moyobamba	18
Tarapoto	18
Total	220



Fuente: Dirección de Relaciones Internacionales

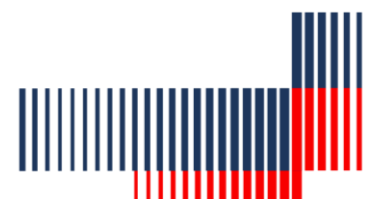

Participaciones de la Dirección de Relaciones Internacionales

Capacitación COIL (Collaborative Online International Learning) realizada por la Universidad Vasco de Quiroga 13 y 29 de octubre de 2021. Docentes de la universidad César Vallejo se ponen de acuerdo con la UVAQ para realizar la estrategia COIL.



Reunión con la Universidad de Perugia para la implementación del convenio de doble título de Educación Inicial - 27 de agosto del 2021.

I Simposio Latinoamericano de Educación Inclusiva celebrado el 26, 27 y 28 de octubre de 2021 con la participación de cinco universidades invitadas: Universidad Católica Luis Amigó de Colombia; Universidad de Colima, México; Universidad Católica del Uruguay; Universidad Federal de São Carlos, Brasil; Universidad Municipal de São Caetano do Sul, Brasil; y la Universidad César Vallejo de Perú como coorganizador.



Feria Internacional AMCID, Exposición de Relaciones Internacionales.



12.2. SSOMA

OBJETIVOS

- Determinar condiciones y/o actos inseguros con el fin de valorarlos y plantear recomendaciones que colaboren con la mejora continua y crear un ambiente de trabajo seguro y saludable en las filiales de la Universidad César Vallejo SAC.
- Prevenir el riesgo de contagio al COVID-19, así como daños por accidentes laborales en nuestro personal (presencial) y la interrupción de las actividades de la universidad.

ACCIONES DE PREVENCIÓN DEL COVID 19 EN LA UCV

- De acuerdo con la Política de Seguridad y Salud en el trabajo de la UCV y el Plan de vigilancia aprobado por el MINSA para la UCV, se han estandarizado procedimientos de seguridad y prevención de riesgo de contagio para el ingreso de personas, colaboradores y terceros a los campus.
- Atención y seguimiento médico a la evolución de nuestros colaboradores que resultaron contagiados por la COVID-19, asimismo, se realizaron coordinaciones y compras corporativas a fin de suministrar a nuestros colaboradores presenciales implementos de seguridad que los protejan durante toda la pandemia.

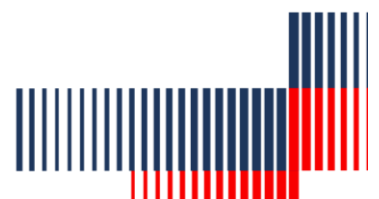



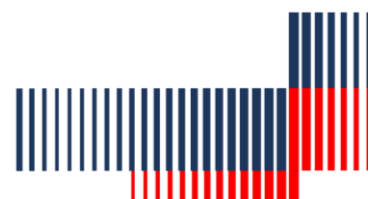

CAPACITACIONES VIRTUALES

Debido a la situación en que nuestros colaboradores realizan en su mayoría trabajo remoto, se desarrollaron capacitaciones virtuales dirigidas a todo el personal de la UCV, según la ley 29783, y adicionalmente capacitaciones preventivas contra el COVID-19, entre las que se pueden mencionar:





 Dirección de Gestión del Talento Humano



Forma parte de nuestra charla

Prevención y sensibilización ante la segunda ola de la COVID-19

Una charla que estará a cargo de los médicos ocupacionales de la Universidad y se realizará el día miércoles 10 de febrero de 4:00 a 6:00 p. m.

Ponentes: Dra. Rosa Suing
Dra. Giuliana Sánchez
Dr. Renzo Sotero

Dirigido a directores, jefes, coordinadores y todo el personal administrativo.

[Ingresar al evento](#) |||||

Fuente: Dirección de SSOMA.

 Dirección de Gestión del Talento Humano



Participa de nuestra charla médica

Prevención y sensibilización en medidas preventivas de Dengue

Una charla que estará a cargo de la Dra. Giuliana Sánchez, médica ocupacional de nuestra universidad. Se realizará el miércoles 31 de marzo de 4:00 a 5:30 p. m.

Dirigido a todos los colaboradores.

[Ingresar al evento](#) |||||

Fuente: Dirección de SSOMA.

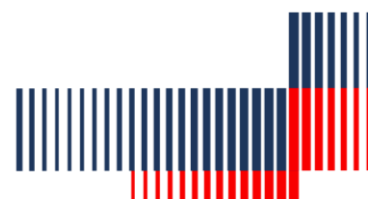



 Dirección de Seguridad y Salud Ocupacional y Medio Ambiente
 Dirección de Gestión del Talento Humano
 SSOMA

Adecuada segregación de sustancias químicas y materiales peligrosos



Ing. Miguel Armando Rojas Monar

8 de julio
5:00 p. m.

Licenciada por SUNEDU para que puedas salir adelante

[Ingresa aquí](#)

Fuente: Dirección de SSOMA.

 SSOMA
 Seguridad y Salud Ocupacional y Medio Ambiente

Prevención de Factores de Riesgo Ergonómicos



Dr. Luis Torres Cordero
Inspector de Trabajo - SUNAFIL CALLAO

15 de julio
3:00 p. m.

Licenciada por SUNEDU para que puedas salir adelante

Transmisión vía: 

Fuente: Dirección de SSOMA.

 SSOMA
 Seguridad y Salud Ocupacional y Medio Ambiente

Ley 29783: Normas de seguridad y salud



Dr. Luis Torres Cordero
Inspector de Trabajo - SUNAFIL CALLAO

30 de julio
3:00 p. m.

Licenciada por SUNEDU para que puedas salir adelante

Transmisión vía: 

Fuente: Dirección de SSOMA.

 Responsabilidad Social Universitaria



Webinar

Segregación de residuos sólidos y manejo de residuos peligrosos

Viernes **26** noviembre

Dirigido a:
Personal docente y administrativo UCV / Proveedores UCV

4:00 p. m.

Fuente: Dirección de SSOMA.

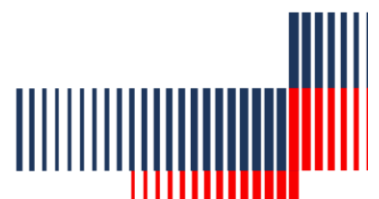

TRABAJO REMOTO

CONOCE NUESTRO PROTOCOLO DE TRABAJO REMOTO

Damos a conocer el Protocolo de Trabajo Remoto que tiene por objetivo establecer políticas, directivas, responsabilidades y el procedimiento para la ejecución de labores.

En el marco de las medidas excepcionales y temporales consecuencia del Estado de emergencia sanitaria COVID-19 en el territorio nacional.

[Descargar aquí](#)



Dirección de Gestión del Talento Humano



"UCV" Código	PLAN DE VIGILANCIA, PREVENCIÓN Y CONTROL DE COVID – 19 EN EL TRABAJO	Aprobado 2021
		Versión: 05 Pág. 2 de 418

- I. DATOS DE LA EMPRESA O ENTIDAD PÚBLICA:**
 RAZÓN SOCIAL: UNIVERSIDAD CÉSAR VALLEJO S.A.C
 RUC: 20164113532
 DIRECCIÓN: AV. VÍCTOR LARCO 1770
 REGIÓN: LA LIBERTAD
 PROVINCIA: TRUJILLO
 DISTRITO: VÍCTOR LARCO

II. DATOS DEL LUGAR DE TRABAJO:

Nº	DIRECCIÓN	DISTRITO	PROVINCIA	DEPARTAMENTO
1	AVENIDA ARGENTINA SECCION 9 URS. LA CHALACA CALLAO	CALLAO	CALLAO	CALLAO
2	SEC. CHEPEN ETAPA CAR, PANAMERICANA Km 595	CHEPEN	CHEPEN	LA LIBERTAD
3	CARR.CHICLAYO PIMENTEL KM 3.5	PIMENTEL	CHICLAYO	LAMBAYEQUE
4	IR SOLOONES NÚM. 430 - 489 ZONA CASCO URBANO	CHIMBOTE	SANTA	ANCASH
5	AV CENTRAL MZ H LOTE 1 URS BUENOS AIRES Y AV CENTRAL ZONA SUR	SLEVO_CHIMBOTE	SANTA	ANCASH
6	BARRIO PALMIRA 50A AV. INDEPENDENCIA 1488	INDEPENDENCIA	HUAMAZ	ANCASH
7	PART. DE LOS LOTES 130 Y 75 DE LA LOTIZACIÓN DEL SUB LOTE 9 FUNDO LA ESTRELLA - ATE	ATE	LIMA	LIMA
8	AV PROCERES DE LA INDEPENDENCIA MZ 8 LOTE B - SAN JUAN DE LURIGANCHO	SAN_JUAN_DE_LURIGANCHO	LIMA	LIMA
9	AV. DEL PARQUE 840 URS. CANTO GRANDE, SAN JUAN DE LURIGANCHO	SAN_JUAN_DE_LURIGANCHO	LIMA	LIMA
10	AV DE LA POLICIA 627, 629 - JESUS MARIA	JESUS_MARIA	LIMA	LIMA





12.3. CENTRO DE INFORMACIÓN

BIBLIOTECA VIRTUAL

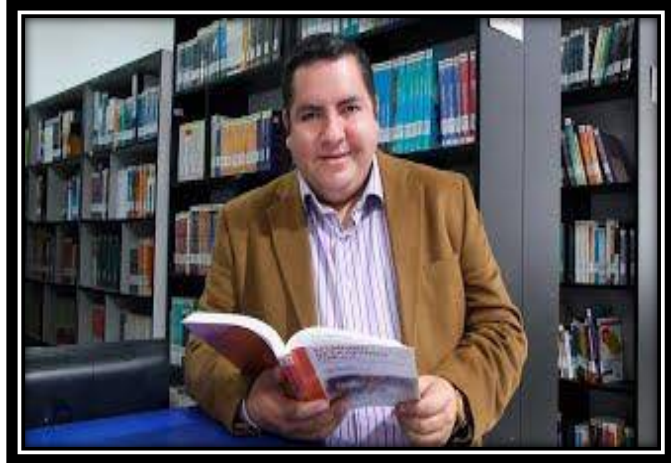

Fortalezas

- ✓ La Universidad César Vallejo tiene la biblioteca virtual más grande del Perú.
- ✓ 73 recursos de información contratados disponibles.
- ✓ +490 000 libros disponibles en todas las materias.
- ✓ Millones de artículos de revistas, acceso a tesis de diversas universidades extranjeras.
- ✓ Acceso a los índices más altos de producción científica en el mundo (SCOPUS Y WOS).
- ✓ Conectividad remota permanente por la plataforma de conexión MyLoft acceso a un click de los recursos.
- ✓ Acceso a recursos desde cualquier dispositivo móvil o de escritorio.
- ✓ Gestión y descubrimiento de información a través de las plataformas más modernas del mundo Alma, Primo y Leganto.
- ✓ Capacitación a más de 100 000 usuarios sólo en el 2021-II.

BIBLIOTECA VIRTUAL

- 1 **Ingresar**
a www.ucv.edu.pe, clic en Campus Virtual e ingresa tu **usuario** y **clave**.
- 2 **Busca**
la opción **Servicios Varios**, opción **Biblioteca**.
- 3 **Accede**
con un clic a **Recursos Digitales** y aprende.

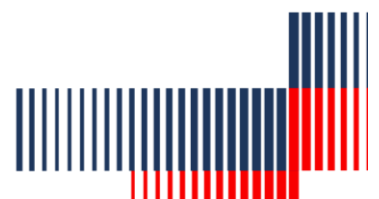



CONTROL DE ORIGINALIDAD

El Centro de Información está a cargo de la implementación del software Turnitin en toda la Universidad César Vallejo.

EVOLUCIÓN DE LA ORIGINALIDAD EN LA UCV

PERIODO	REPORTES EMITIDOS	0% Similarity	AVERAGE	1-24% Similarity	AVERAGE	25-49% Similarity	AVERAGE	50-74% Similarity	AVERAGE	75-100% Similarity	AVERAGE
2016-I	66576	1038	1.56	20597	30.94	26323	39.54	12392	18.61	6226	9.35
2016-II	74161	1170	1.58	26329	35.50	29490	39.76	12012	16.20	5160	6.96
2017-I	128287	1460	1.14	48308	37.66	50314	39.22	19160	14.94	9045	7.05
2017-II	119700	2393	2.00	54164	45.25	41769	34.89	14603	12.20	6771	5.66
2018-I	139748	2544	1.82	57089	40.85	51647	36.96	19710	14.10	8758	6.27
2018-II	106917	1247	1.17	45912	42.94	39730	37.16	14598	13.65	5430	5.08
2019-I	157815	1156	0.73	58749	37.23	70152	44.45	20969	13.29	6789	4.30
2019-II	161821	1058	0.65	66752	41.25	70770	43.73	16888	10.44	6353	3.93
2020-I	196554	13184	6.71	97111	49.41	61283	31.18	17400	8.85	7576	3.85
2020-II	187863	8323	4.43	99193	52.80	56084	29.85	16837	8.96	7426	3.95
2021-I	518269	63197	12.19	234646	45.27	143155	27.62	51689	9.97	25582	4.94
2021-II	758168	111447	14.70	337644	44.53	200348	26.43	71507	9.43	37222	4.91
Prom			4.06		41.97		35.90		12.55		5.52

Fuente: Dirección Centro de Información.

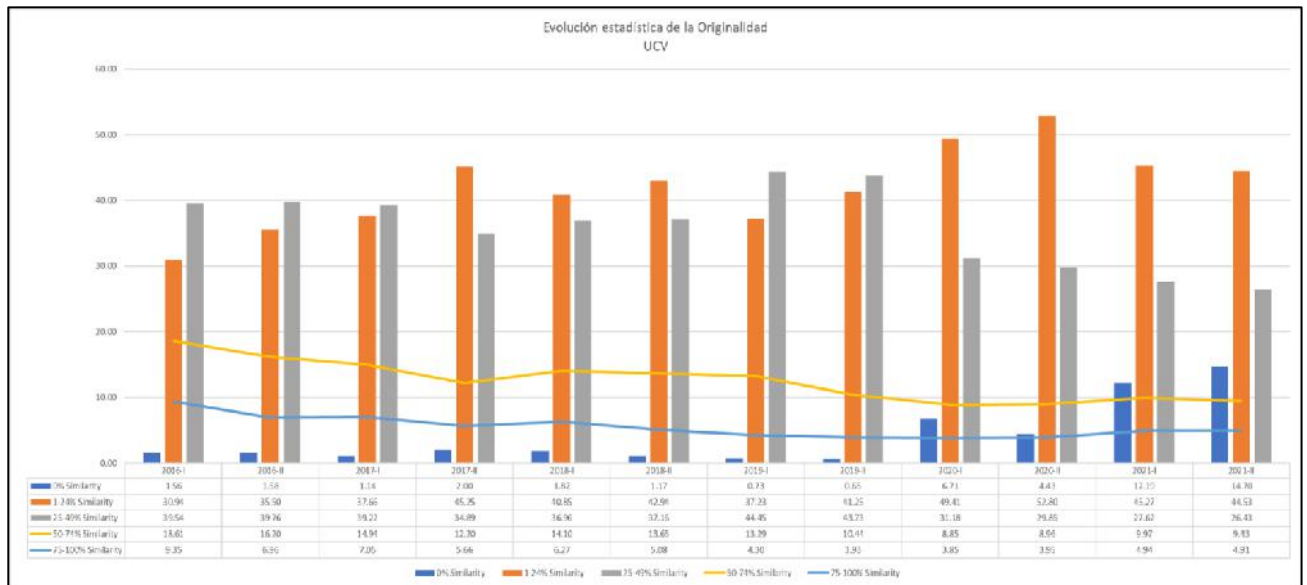

Fuente: Dirección Centro de Información.

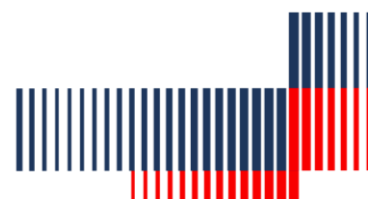

USUARIOS DEL REPOSITORIO INSTITUCIONAL

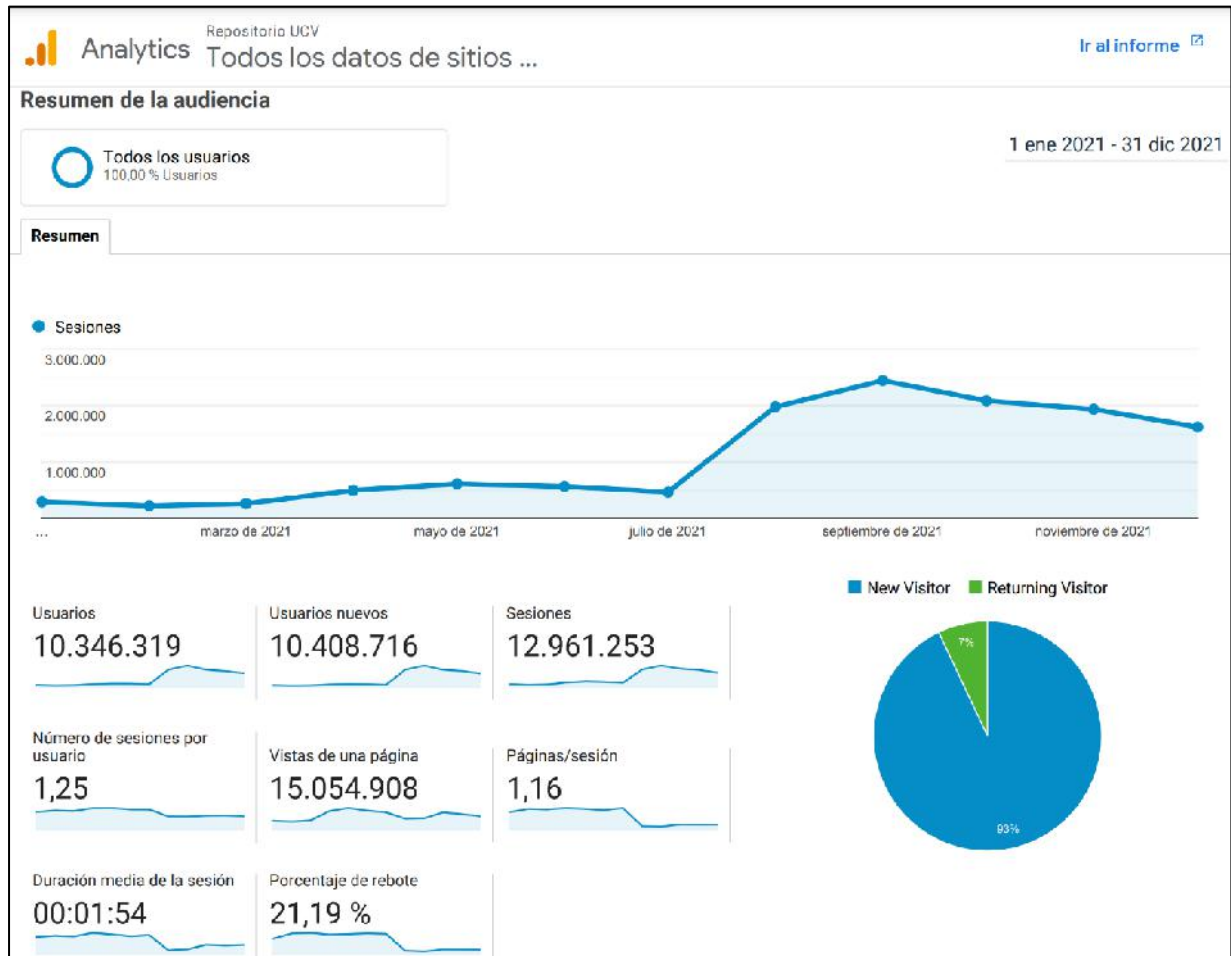

Fuente: Dirección Centro de Información.

TESIS EN EL REPOSITORIO

En el año 2021, se han registrado 12 397 tesis a nivel de pregrado y posgrado entre todas nuestras carreras profesionales.



NÚMERO DE TESIS EN EL REPOSITORIO

Cuenta de comunidad	AÑO	2002	2010	2011	2012	2013	2014	2015	2016	2017	2018	2019	2020	2021	Total general
<input type="checkbox"/> Ate								3	5	22	496	579	694	926	2725
<input type="checkbox"/> POSGRADO								2	4	20	63	140	207	245	681
<input type="checkbox"/> PREGRADO								1	1	2	433	439	487	681	2044
<input type="checkbox"/> Callao		1								4	320	272	288	373	1258
<input type="checkbox"/> POSGRADO											8		3	46	57
<input type="checkbox"/> PREGRADO		1								4	312	272	285	327	1201
<input type="checkbox"/> Chepén									2		80	86	160	77	405
<input type="checkbox"/> POSGRADO									2		20	2	37	21	82
<input type="checkbox"/> PREGRADO											60	84	123	56	323
<input type="checkbox"/> Chiclayo			1	1	1	2	28	73	410	614	1143	986	1555	950	5764
<input type="checkbox"/> POSGRADO							2	11	132	253	596	374	485	603	2456
<input type="checkbox"/> PREGRADO			1	1	1	2	26	62	278	361	547	612	1070	347	3308
<input type="checkbox"/> Chimbote				1		4	2	17	56	545	510	682	628	437	2882
<input type="checkbox"/> POSGRADO								4	29	198	26	154	293	218	922
<input type="checkbox"/> PREGRADO				1		4	2	13	27	347	484	528	335	219	1960
<input type="checkbox"/> Huaraz										52	170	128	200	161	711
<input type="checkbox"/> PREGRADO										52	170	128	200	161	711
<input type="checkbox"/> Lima Este						1	15	97	979	1154	1434	1045	1397	1562	7684
<input type="checkbox"/> POSGRADO							4	46	154	239	278	255	461	612	2049
<input type="checkbox"/> PREGRADO						1	11	51	825	915	1156	790	936	950	5635
<input type="checkbox"/> Lima Norte			1	28	144	888	1406	2207	3639	5142	5300	4257	4279	4710	32001
<input type="checkbox"/> POSGRADO			1	8	53	716	923	1398	1372	2263	2052	1196	1471	2408	13861
<input type="checkbox"/> PREGRADO				20	91	172	483	809	2267	2879	3248	3061	2808	2302	18140
<input type="checkbox"/> Moyobamba							1	1	29		66	66	121	81	365
<input type="checkbox"/> POSGRADO														3	3
<input type="checkbox"/> PREGRADO							1	1	29		66	66	121	78	362
<input type="checkbox"/> Piura				1	2	6	13	41	110	301	336	1388	1806	1185	5189
<input type="checkbox"/> POSGRADO					1	2	8	13	31	8	48	812	905	774	2602
<input type="checkbox"/> PREGRADO				1	1	4	5	28	79	293	288	576	901	411	2587
<input type="checkbox"/> Tarapoto				2	1	2	10	90	154	415	410	762	578	510	2934
<input type="checkbox"/> POSGRADO							1	20	87	209	179	291	302	348	1438
<input type="checkbox"/> PREGRADO				1	1	2	9	70	67	206	231	471	276	162	1496
<input type="checkbox"/> Trujillo			2	1	2	15	62	315	1281	1203	3726	2224	2209	1425	12465
<input type="checkbox"/> POSGRADO			1		1	8	35	150	696	415	2289	1039	669	769	6072
<input type="checkbox"/> PREGRADO			1	1	1	7	27	165	585	788	1437	1185	1540	656	6393
Total general		1	4	34	150	918	1537	2844	6665	9452	13991	12475	13915	12397	74383

Fuente: Dirección Centro de Información.



GRÁFICO SOBRE TESIS EN EL REPOSITORIO EN EL AÑO 2021



Fuente: Dirección Centro de Información.

12.4. Seguimiento del Graduado y Bolsa de Trabajo

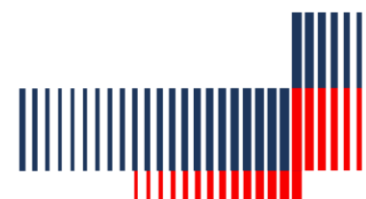
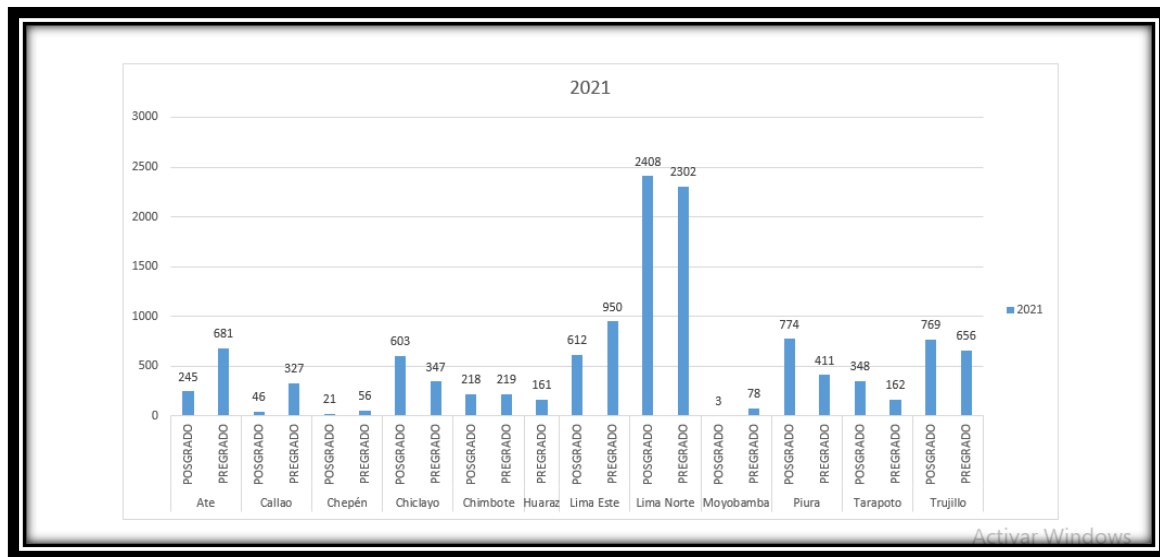
La universidad mantiene un vínculo activo con sus egresados, dentro un contexto COVID 19, el cual se fomenta desde la etapa universitaria brindándole herramientas que favorezcan su inserción laboral como talleres de empleabilidad, charlas informativas, ferias laborales, entre otros y se mantiene a través de las actividades consignadas en el plan de seguimiento con la finalidad de tener acciones para conocer la situación del egresado, fortaleciendo su vinculación con la universidad y permitiendo identificar su situación laboral.

Se destacan los resultados del 2021:

<p>TALLERES DE EMPLEABILIDAD</p>	<p>Dirigido a: Estudiantes y egresados. Objetivo: Otorgar a los estudiantes y egresados las herramientas necesarias para su efectiva postulación en procesos de selección.</p>	<p>Se realizaron: 80 talleres con 8 249 asistentes.</p>
---	---	--

Fuente: Dirección Seguimiento del Graduado y Bolsa de Trabajo.



**CHARLAS/ WEBINARS
DE EMPLEABILIDAD**

Dirigido a: estudiantes y egresados. En coordinación con las empresas e instituciones, se realizan las actividades con temas de actualidad para cubrir las expectativas de los egresados.

Se realizaron: 23 charlas con 23 842 asistentes.

Fuente: Dirección Seguimiento del Graduado y Bolsa de Trabajo.

**CENTRO DE
EMPLEABILIDAD**

Dirigido a: Estudiantes y egresados. Existente a partir del estado de emergencia, se brinda asesoría mediante citas a los estudiantes y egresados que lo soliciten: Asesoría en CV, Fortalecimiento de Competencias y Entrevista Laboral.

Atenciones: 894 beneficiarios.

Fuente: Dirección Seguimiento del Graduado y Bolsa de Trabajo.

FERIA LABORAL

Dirigido a: Estudiantes y egresados en alianza con UNIVERSIA.

Objetivo: Brindar a nuestra comunidad, a través de una feria laboral, mayores posibilidades de inserción en el mercado laboral, así como mayores contactos con empresas a nivel nacional.

Resultado: 5 741 asistentes y 3 259 vallejanos registraron su perfil completo de talento y competencias.

Fuente: Dirección Seguimiento del Graduado y Bolsa de Trabajo.

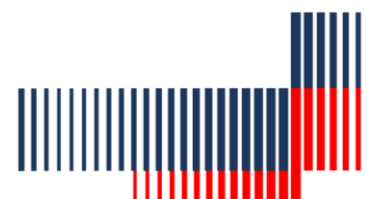



VINCULACIÓN CON EMPRESAS PARA PROMOVER OFERTAS LABORALES

Dirigido a: Estudiantes y egresados.
Objetivo: Mantener la vinculación activa de nuestros estudiantes y egresados con el mercado laboral, para ellos se mantiene contacto con las empresas e instituciones mediante visitas, contacto telefónico, correo electrónico, red de contactos, entre otros para informar sobre los servicios que brinda bolsa de trabajo.

Resultado: 650 empresas vinculadas con 1 415 oportunidades laborales.

Fuente: Dirección Seguimiento del Graduado y Bolsa de Trabajo.

COLOCACIÓN MEDIANTE BOLSA DE TRABAJO

Dirigido a: Estudiantes y egresados.
Objetivo: A partir de las convocatorias publicadas se realiza seguimiento a las empresas para conocer si nuestros estudiantes o egresados ocuparon la vacante.

Resultado: 148 colocaciones confirmadas.

Fuente: Dirección Seguimiento del Graduado y Bolsa de Trabajo.

ENCUENTRO DE EGRESADOS

Dirigido a: Egresados.
Objetivo: fortalecer el vínculo con nuestros egresados e integrarlos para una mayor red de contactos, tiene corte social, deportivo, académico.

Resultados: 6 427 inscritos y 2 397 egresados asistentes.

Fuente: Dirección Seguimiento del Graduado y Bolsa de Trabajo.

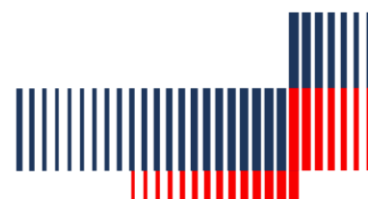



RECONOCIMIENTO A EGRESADOS DESTACADOS

Dirigido a: Egresados.
Objetivo: Reconocer el desempeño de los egresados, en cada una de las filiales, enviando una placa de reconocimiento más un presente.

Resultados: 30 egresados.

Fuente: Dirección Seguimiento del Graduado y Bolsa de Trabajo.

ACTUALIZACIÓN DE BASE DE DATOS DE LOS EGRESADOS

Dirigido a: Egresados.
La actualización de la base de datos se realiza cuando el estudiante termina el último ciclo de estudios, así también cada vez que existe un evento de la universidad o ingresa a la red de egresados.

Resultados: 14 068 datos actualizados.

Fuente: Dirección Seguimiento del Graduado y Bolsa de Trabajo.

PLAN DE SEGUIMIENTO DE GRADUADOS

Dirigido a: Egresados y empleadores.
Busca establecer lineamientos para conocer la situación del graduado de pre y posgrado en el proceso de formación continua, la mejora de la formación profesional y su participación en el mercado laboral.

Resultado: 5 085 graduados contactados y 924 empleadores.

Fuente: Dirección Seguimiento del Graduado y Bolsa de Trabajo.

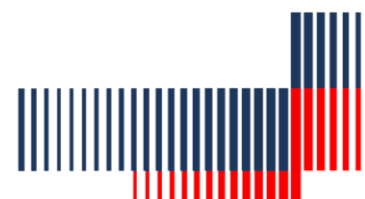

CUADRO RESUMEN

DESCRIPCIÓN	TRU	PIURA	CHICLAYO	TARAPACA	CHIMBOTE	LIMAYOS	LIMASILVANA	LIMAYATE	CHEPEN	MOY	HUARÁZ	CALLAO	NACIONAL
TALLERES	80	80	80	80	80	80	80	80	80	80	80	80	80
ASISTENTES A TALLERES	1381	1762	947	326	1102	982	543	241	356	303	166	140	8249
CHARLAS INFORMATIVAS/ WEBINARS*	23	23	23	23	23	23	23	23	23	23	23	23	23
ASISTENTES A CHARLAS INFORMATIVAS/ WEBINARS	3158	6238	939	971	2488	4934	1496	1498	857	540	385	338	23842
CENTRO DE EMPLEABILIDAD	141	94	129	27	115	278	55	28	4	9	2	9	894
EMPRESAS VINCULADAS POR AÑO	116	105	29	17	133	90	67	36	11	18	9	19	650
COLOCADOS MEDIANTE BT	25	25	2	10	39	17	10	4	7	5	4	0	148
ASISTENTES ENCUENTRO DE EGRESADOS	592	500	89	112	143	452	197	126	69	37	14	66	2397
ACTUALIZACIÓN DE DATOS DE EGRESADOS	2355	1639	1433	725	1000	3227	1626	819	159	454	344	287	14 068
% EGRESADOS LABORANDO EN SU ESPECIALIDAD**	57%	48%	55%	54%	41%	77%	55%	50%	37%	59%	40%	45%	52%
% SATISFACCIÓN CON LA FORMACIÓN RECIBIDA	90%	73%	87%	75%	89%	85%	78%	77%	85%	93%	62%	86%	82%
% SATISFACCIÓN	91%	63%	90%	81%	81%	82%	86%	79%	93%	82%	64%	93%	82%

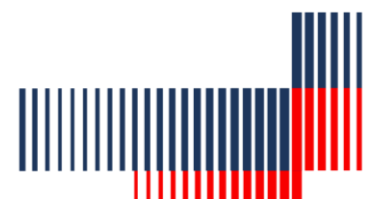

CIÓN CON EL EMPLEO**													
%	100 %	95%	99%	100 %	93%	100%	100 %	100 %	98%	100 %	90%	100%	98%
SATISFACCIÓN CON EL DESEMPEÑO DE LOS EGRESADOS													
**													

**El cálculo de % está basado en el catálogo de indicadores de gestión de calidad
Fuente: Dirección Seguimiento del Graduado y Bolsa de Trabajo

EGRESADOS DESTACADOS

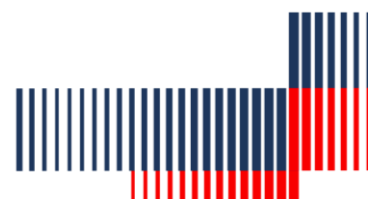



EVENTOS

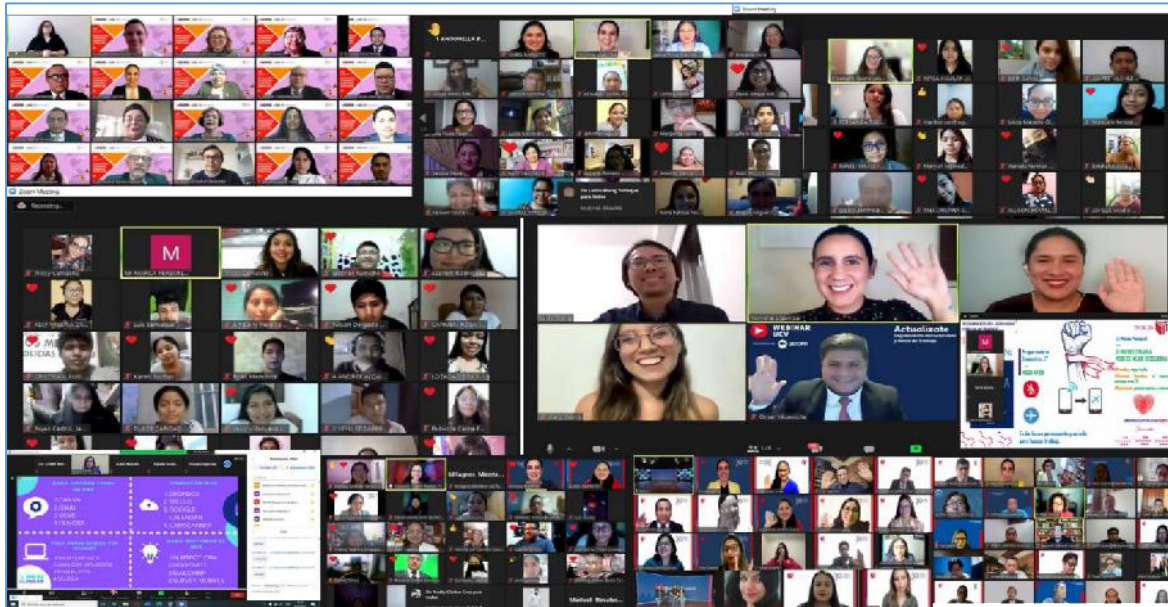

TALLERES

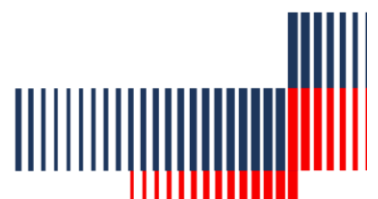

WEBINARS



WEBINAR UCV

Transmisión vía: zoom

COMPETENCIAS PARA TRABAJOS DEL FUTURO

Seguimiento del Graduado y Bolsa de Trabajo

Ps. Sara Saldaña Alcántara - Perú

14 ABR.

5:00 P. M.

Licenciada por:

SUNEDU
SUPERINTENDENCIA NACIONAL DE EDUCACIÓN SUPERIOR UNIVERSITARIA

UNIVERSIDAD CÉSAR VALLEJO

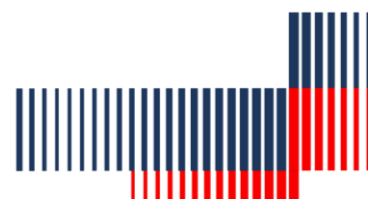

ENCUENTRO DE EGRESADOS



COORGANIZADORES DEL I CONGRESO INTERNACIONAL DE TELETRABAJO JUNTO CON EL MINISTERIO DE TRABAJO Y PROMOCIÓN DEL EMPLEO Y LA UNIVERSIDAD NACIONAL DE INGENIERÍA
Participantes 10 485 conectados

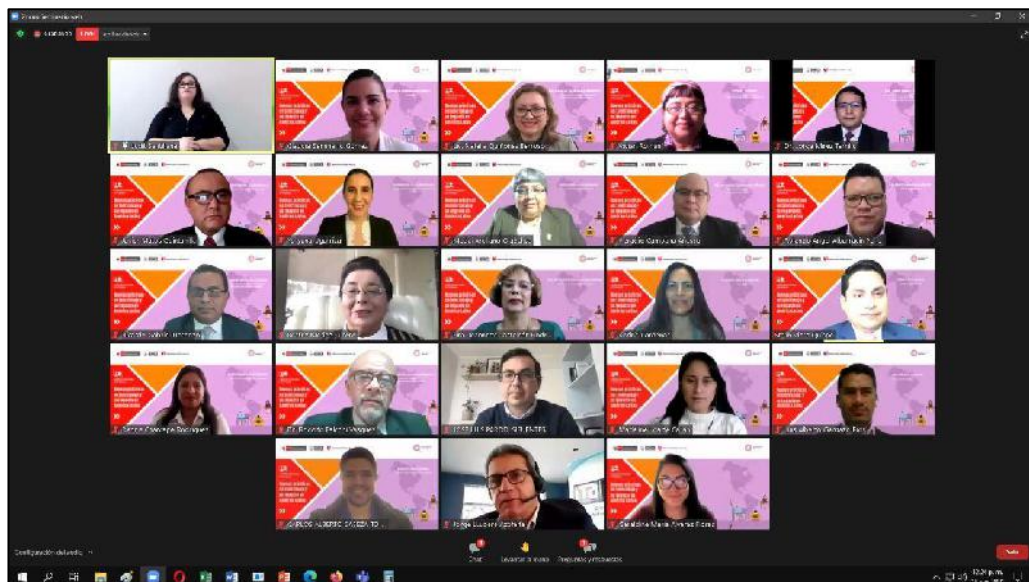

12.5. Infraestructura y Servicios Generales UCV

La Universidad César Vallejo viene apostando por brindar una educación de calidad, y es por ello que, pese a la coyuntura actual generada por el COVID-19, sigue apostando por la inversión en infraestructura mediante la Dirección Infraestructura y Servicios Generales UCV.

A continuación, se presenta cuadro resumen de los proyectos ejecutados a nivel nacional del periodo 2021:

FILIAL	DESCRIPCIÓN DEL PROYECTO
Piura	AMPLIACIÓN PABELLÓN F
	EDIFICIO NUEVO DE 10 NIVELES - CIENCIAS DE LA SALUD
Chiclayo	CONSTRUCCIÓN DE NUEVO PABELLÓN DE 25 AULAS
Trujillo	EDIFICIO DE 10 NIVELES LOCAL VALLEJITO
Chimbote	NUEVO PABELLÓN DE 10 AULAS
Huaraz	CONSTRUCCIÓN DE NUEVO CAMPUS UNIVERSITARIO FILIAL HUARAZ
Lima Norte	EDIFICIO DE 10 NIVELES + SOTANO - SAN ANDRÉS
Lima Este	TECHADO PABELLONES A Y B
	CONSTRUCCIÓN DE EDIFICIO DE 15 NIVELES + SÓTANO (ETAPA 1)
Ate	CONSTRUCCIÓN DE EDIFICIO DE 15 NIVELES + SÓTANO
Tarapoto	CONSTRUCCIÓN DE COBERTURA METÁLICA PARABÓLICA PARA TECHO DE ESTACIONAMIENTO
	CONSTRUCCIÓN DE PABELÓN DE 40 AULAS
Moyobamba	CONSTRUCCIÓN DE NUEVO CAMPUS UNIVERSITARIO FILIAL MOYOBAMBA

Fuente: Dirección Infraestructura y Servicios Generales UCV.

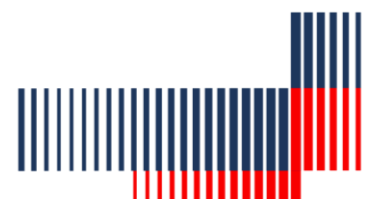

A continuación, se presenta registro fotográfico de las actividades desarrolladas por las diferentes filiales de la Universidad César Vallejo:

Filial Piura



Ampliación Pabellón F.



Vistas de aulas y laboratorios terminados

Edificio nuevo de 10 niveles – Ciencias de la Salud

Obra iniciada en el mes de setiembre del año 2021, con proyección a ser culminada en julio del 2022.



Vista del estado actual de la edificación de 10 niveles.

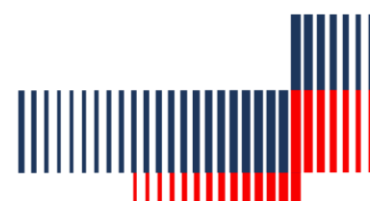



Filial Chiclayo

En el mes de octubre del 2021 se inició la elaboración del expediente del proyecto del nuevo pabellón de 25 aulas, el cual está contemplado en el plan de inversiones del 2022.



Vista general del proyecto del pabellón de 25 aulas nuevas.

Sede Trujillo

En la ciudad de Trujillo se inició la elaboración del expediente técnico para la construcción de un edificio de 10 niveles en el local de Vallejito a fin de aumentar la dotación de ambientes académicos (aulas y laboratorios) para la comunidad estudiantil de la sede principal de la Universidad César Vallejo.

Los trabajos de movimiento de tierras se iniciaron en el mes de noviembre del año 2021 con proyección a culminar la edificación en el mes de agosto del 2022.



Vista de los trabajos de movimiento de tierras en la ubicación de la futura edificación.



Filial Chimbote

Vista del nuevo pabellón de 10 aulas nuevas y batería de baños.



Filial Lima Norte

En el 2021 se retomaron los trabajos correspondientes a la continuación de la construcción del edificio de 10 niveles + sótano en el local de San Andrés. Dicha edificación contará con 55 aulas de clase con un aforo de 60 personas, elevando así la capacidad instalada de la filial Lima Norte en 3 300 estudiantes en cada uno de los 3 turnos que brinda la Universidad César Vallejo.

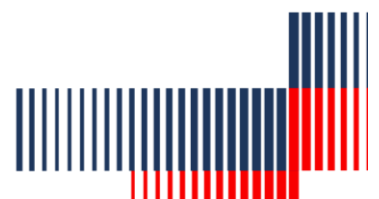

Filial Ate

En la filial de Ate Vitarte se retomaron los trabajos para la culminación del edificio de 15 niveles a partir del mes de octubre del 2021. Dicha edificación se encontraba habilitada hasta el nivel 5 y construido a nivel de estructuras hasta el nivel 8. Para el mes de agosto del 2022 está prevista la culminación de la construcción de la edificación hasta el nivel 15.



Filial Este

En el mes de noviembre del 2021 se retomaron los trabajos de construcción del edificio de 15 niveles + sótano en la filial de Lima – San Juan de Lurigancho, la cual se encontraba a nivel de cimentación a nivel de sótano.



Vista del reinicio de obras a nivel de sótano.

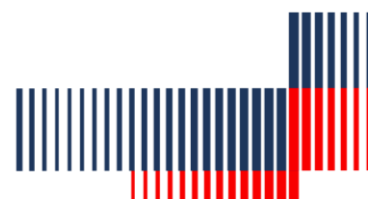

XIII. RESULTADOS ADMINISTRATIVO Y FINANCIERO

ESTADO SITUACIÓN FINANCIERA / AL 31 DE DICIEMBRE DE 2021

(Expresado en Miles de Soles)

	2021	2020
ACTIVO		
ACTIVO CORRIENTE:		
Efectivo y equival. De efectivo	51,570	18,323
Ctas cobrar comerciales terceros-neto	52,820	63,397
Ctas cobrar No comerciales relacionadas -neto	1,736	2,290
Otras cuentas por cobrar	2,102	2,138
Impuestos por recuperar	38	29
Inventario	4,200	4,653
Gastos pagados por anticipado	8,890	
Activo Mantenido para la venta	72,992	7,178
TOTAL ACTIVO CORRIENTE	194,348	98,008
ACTIVO NO CORRIENTE		
Ctas cobrar No comerciales relacionadas -neto	10,457	17,282
Otras cuentas por cobrar	105	31
Inversiones mobiliarias	133	4
Inversiones inmobiliarias neto		
Inmuebles, maquinaria y equipos	1,745,583	1,746,382
Activos adquiridos en arrendamiento	8,611	1,464
Activos intangibles(neto)	6,019	8,322
Activos biológicos neto		
Bienes culturales(neto)	6,289	7,902
TOTAL ACTIVO	1,971,545	1,879,393

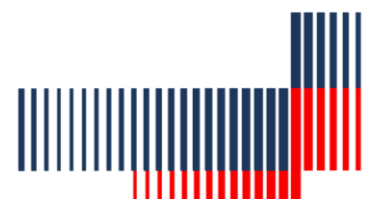

	2021	2020
PASIVO Y PATRIMONIO:		
PASIVO CORRIENTE:		
Obligaciones Financieras	36,238	25,387
Cuentas por pagar comerciales	16,846	11,672
Otras cuentas por pagar	95,341	84,910
Adelanto por derecho de enseñanza	28,787	9,749
Pasivo por arrendamiento	248	1,211
TOTAL PASIVO CORRIENTE	177,461	132,929
PASIVO NO CORRIENTE		
Obligaciones Financieras	168,022	203,760
Otras cuentas por pagar	24,682	57,591
Pasivo por arrendamiento	8,273	
Provisiones	12,059	3,878
Pasivo diferido	335,607	346,635
TOTAL PASIVO NO CORRIENTE	548,644	611,865
TOTAL PASIVO	726,105	744,794
PATRIMONIO:		
Capital	385,483	337,566
Capital adicional		
Excedente revaluación	613,731	633,161
Reservas	61,895	54,290
Resultados acumulados	30,629	33,524
Resultados del ejercicio	153,702	76,058
TOTAL PATRIMONIO	1,245,440	1,134,599
TOTAL PASIVO Y PATRIMONIO	1,971,545	1,879,393

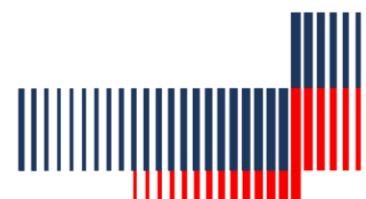

XIV. ESTADO RESULTADOS INTEGRALES POR FUNCIÓN / AL 31 DE DICIEMBRE DE 2021
 (Expresado en miles de soles)

DESCRIPCION	2021	2020
VENTAS NETAS	784,505	540,648
Costo de ventas	-273,716	-160,626
UTILIDAD BRUTA	510,789	380,022
Gastos de administracion	-247,368	-209,872
Gastos de venta	-22,450	-14,359
UTILIDAD DE OPERACIÓN	240,971	155,791
OTROS INGRESOS Y EGRESOS:		
Descuentos reb y bonif. Obteni		
Otros Ingresos	22,432	17,573
Otros Gastos	-1,546	-11,376
Ingresos financieros	2,010	1,731
Gastos financieros	-31,663	-31,018
Diferencia de cambio		
UTILIDAD(PERDIDA) ANTES DE IMPUESTOS	232,204	132,702
Participacion de Utilidades		
RESULTADO ANTES DE IMPUESTOS	232,204	132,702
Impuesto a la renta	-80,926	-45,934
Impuesto a la renta diferido	2,423	-10,710
UTILIDAD(PERDIDA) NETA DEL EJERCICIO	153,702	76,058
RESULTADO INTEGRAL TOTAL	153,702	76,058

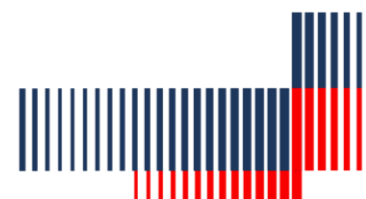



CENTROS EMPRESARIALES

Detalle	Trujillo	Piura	Chiclayo	Tarapoto	Chimbote	Lima Norte	Lima Este	Lima Ate	Lima Callao	Huaraz	Moyobamba	Chepen	Alta Direccion	Total general	%
Ingreso	8,300	9,289	3,458	1,962	2,749	12,842	3,879	2,379	959	1,130	518	710	5	48,181	100.00%
Gasto	-2,228	3,284	-825	-395	-596	-3,101	-752	-605	-250	-247	-159	-175	-5,078	-17,695	-36.73%
Total Centros	6,072	6,006	2,633	1,567	2,153	9,741	3,127	1,774	709	884	359	535	-5,073	30,486	63.27%

CLUB DEPORTIVO UCV

Detalle	Trujillo	Piura	Chiclayo	Tarapoto	Chimbote	Lima Norte	Lima Este	Lima Ate	Lima Callao	Huaraz	Moyobamba	Chepen	Alta Direccion	Total general	%
Ingreso													11,562	11,562	100.00%
Gasto													-22,498	-22,498	-194.59%
Total Club													-10,936	-10,936	-94.59%
Total Consol	6,072	6,006	2,633	1,567	2,153	9,741	3,127	1,774	709	884	359	535	-16,009	19,550	
% Participación	31%	31%	13%	8%	11%	50%	16%	9%	4%	5%	2%	3%	-82%	100%	





Universidad
César Vallejo

